



**MASTER & DYNAMIC**

---

**USER MANUAL - MW65**  
**ACTIVE NOISE-CANCELLING WIRELESS**  
**OVER-EAR HEADPHONES**

---

Master & Dynamic is a New York City-based premium audio company with a deep passion for building technically sophisticated sound tools. Designed to be modern yet timeless, our products utilize only the finest materials and are engineered to last, creating the perfect balance of aesthetics, strength, comfort, and exceptional sound.

**NEVER SOUND THE SAME**

ENGLISH	2	繁體中文	91
FRANÇAIS	11	简体中文	101
ESPAÑOL	21		
DEUTSCH	31		
ITALIANO	41		
PORTUGUÊS	51		
日本語	61		
한국어	71		
THAI	81		

The Google Assistant is not available in certain languages and countries.

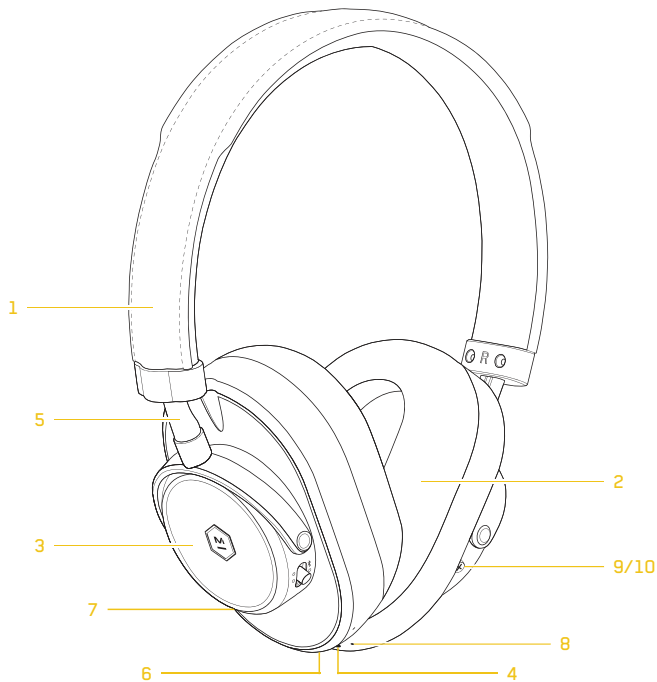

## OVERVIEW

1. Premium Leather Headband Band with Lambskin Interior
2. Replaceable Memory Foam Ear Pads with Lambskin Covering
3. Forged and Machined Aluminum Components Throughout
4. 3.5mm Passive Audio Input
5. Adjustment Arm
6. USB-C Input
7. Active Noise-Cancelling Button (See Page 6 for Details)
8. Dual Microphones
9. Get Help on-the-go from your Google Assistant
10. Headphone Controls (See Page 4 for Details)

## SPECS

 **DIMENSIONS**  
165mm x 190mm x 66mm

 **IMPEDENCE**  
32 Ohms

 **WEIGHT**  
245g / 8.6oz

 **DRIVERS**  
40mm Beryllium  
High-Performance Drivers

 **BLUETOOTH PROFILE®**  
Bluetooth® 4.2 with AptX®

## ADJUSTABILITY, FIT AND COMFORT



- Rotates for comfort around neck

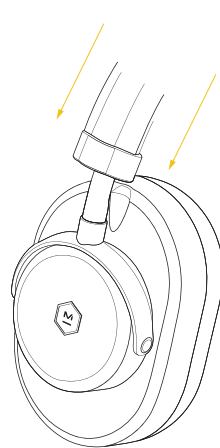

- Adjust to find optimal fit.

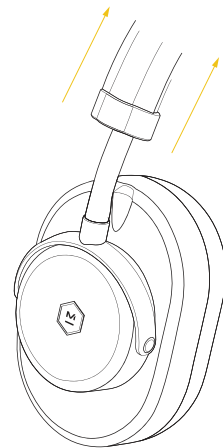

## FUNCTIONS

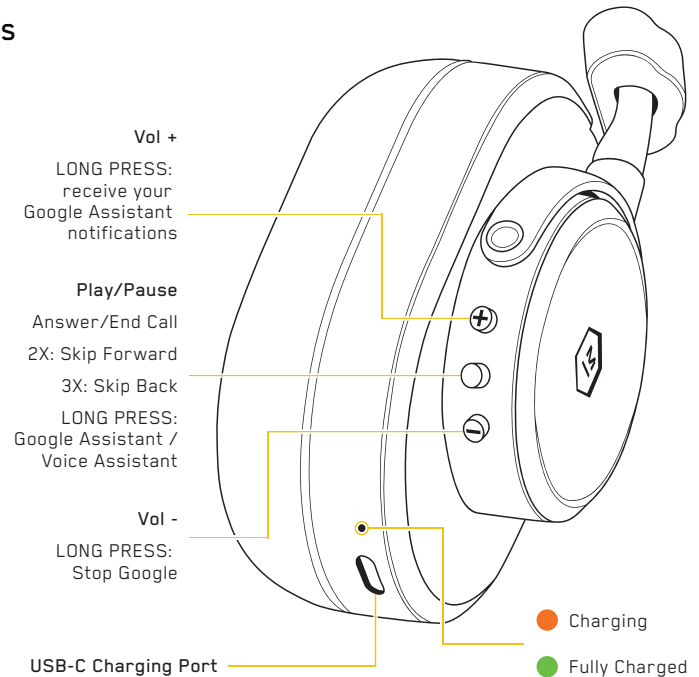
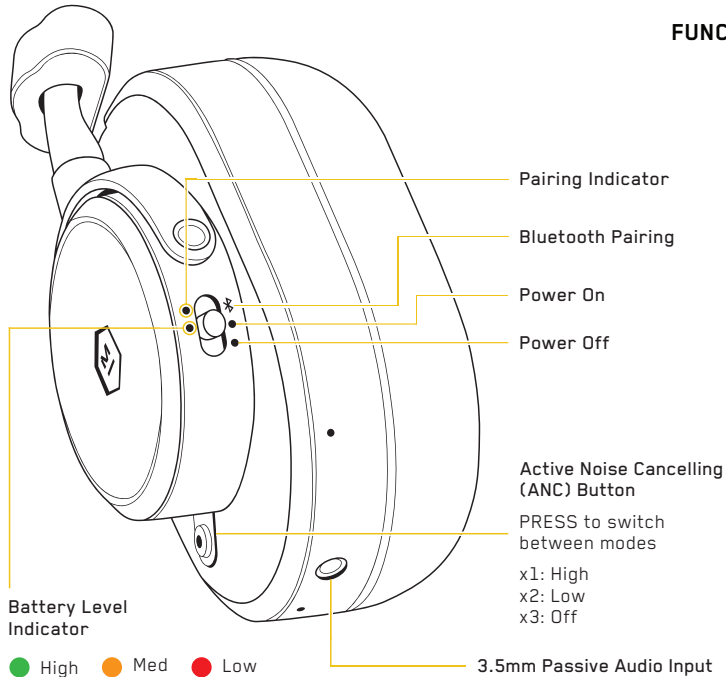

## TURN ON

- Slide to ON position.  
At startup battery status is displayed (LOW/MED/HIGH)

## CHARGE

- To charge, plug in the USB-C Connector and connect to a USB-C port (or USB-A port using the included adaptor)

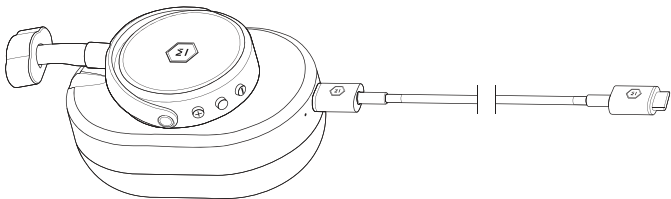

- A solid orange light indicates charging and a solid green light indicates a full charge when the USB cable is connected.



Charging



Fully Charged

**NOTE:** cannot listen while charging

## PAIRING

### Step 1

Hold in  position for 2 or more seconds, white light will pulse when headphone is in pairing mode. Release.

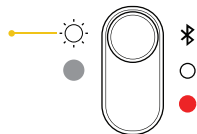

Pairing

### Step 2

Access Bluetooth settings on your source device. Locate "M&D MW65" and connect. A solid light indicates you are connected.

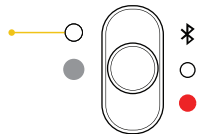

Connected

### Pairing to 2 or More Devices

Enter pairing mode and connect to device 1. Enter pairing mode again and device 1 will disconnect. Connect to device 2 and turn headphone off. Turn headphone on and headphone will automatically connect to device 1 and 2 simultaneously. Pause one device and play from the other to swap headphone connection.

## PASSIVE AUDIO MODE

- Plug 3.5mm audio plug into headphone audio input to engage passive (wired) audio
- Audio will work even if battery is depleted
- Microphone and buttons are disabled during passive mode



1.25m Standard 3.5mm Cable

## ACTIVE NOISE-CANCELING (ANC) MODES

The MW65 features 2 Active Noise-Cancelling (ANC) modes for clear, expansive sound in any environment.

**High** - Airplanes, City Streets etc.

**Low** - Lower noise or windy environment

**Off** - No noise-cancelling needed



Press ANC Button to Switch between Modes



Get help on-the-go from your Google Assistant. Your MW65 is optimized for the Google Assistant out of the box.

**ANDROID™ DEVICE:** You'll get a notification to begin the setup process after you connect your MW65 via Bluetooth.

**iOS DEVICE:** Make sure your MW65 is connected to your Bluetooth device. Download and open the Google Assistant app, tap the  icon, and follow the on-screen instructions.

**OTHER VOICE ASSISTANTS:** To use your device's native voice assistant, turn on HANDS FREE MODE by holding the ANC + PLAY/PAUSE buttons for 5 seconds. Repeat to switch back to the GOOGLE ASSISTANT MODE.

## ACCESSORIES

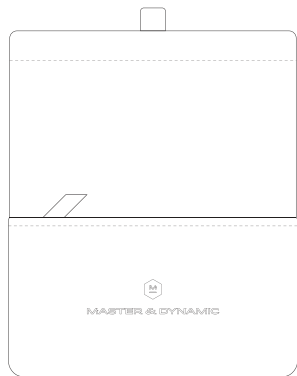

Headphone Pouch

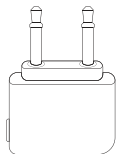

Airplane Adapter



USB Adapter



USB-C Charging Cable



1.25m Standard 3.5mm to 3.5mm Cable

## REPLACING EAR PADS

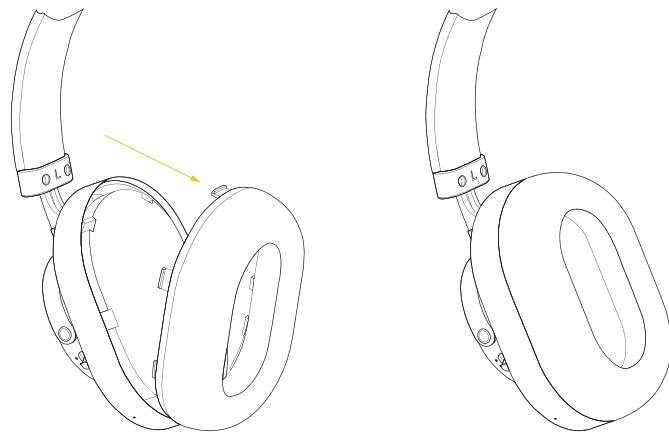

- To remove ear pads: gently pull the earpads from the top. The snaps will release.
- To re-attach ear pads: hook the 2 catches into the slots at the bottom of the earcup. Gently push the earpad against the earcup, ensuring all the snaps are secured

## MAINTENANCE + TROUBLESHOOTING

Clean ear pads and headphones with soft, slightly damp cloth. Do not soak, submerge or allow moisture to enter near the drivers or cable jacks. Ear pads and cables can be purchased if they are worn out at: [www.masterdynamic.com](http://www.masterdynamic.com)

Do not drop, sit on, or allow the headphones to be exposed to water, moisture, or temperature extremes.

It is recommended that you return your headphones to their storage case when not in use. To avoid damage, do not store other items in the canvas case along with your headphones. CAUTION: Incorrectly rotating or over-rotating the earcups can damage the headphones.

Temperature Range: operate and store this product within the temperature range of -4°F to 113°F (-20°C to 45°C) only. Charge the battery where the temperature is between 41°F and 104°F (5°C and 40°C) only.

If you experience streaming interruptions when connected to certain devices, it is likely due to a device-specific compatibility issue. To resolve, switch to HANDS FREE MODE and restart the headphones. This will optimize performance for multiple-device connections.

## WARRANTY & SUPPORT

For product warranty and support, please visit:  
<https://support.masterdynamic.com/>

## FACTORY RESET

Press the ACTIVE NOISE-CANCELLING (ANC) button + slide the BLUETOOTH® PAIRING switch to ✖ position for 5 seconds. LED lights will flash red/white 4x. The headphones will then be reset.

### The headphones and device do not pair:

1. Make sure the headphones are not connected to the charger. Cycle power switch off and on.
2. Turn Bluetooth® off, then on again on the source device.
3. Turn off Bluetooth® feature on any other device that is paired with the headphones.
4. Slide switch to ✖ and hold until white light flashes.
5. Make sure "M&D MW65" is selected in the Bluetooth® device list

### No audio or poor audio quality from a connected Bluetooth® device:

Move the device closer to the headphones, physical objects between the headphone and the source may obstruct the signal. Try another music application or try another track. Try a different audio device.



## PREVENTION OF NOISE-INDUCED HEARING LOSS

NIHL is a preventable condition caused by both one-time and extended exposure to excessive decibel (dB) levels. This harm to sensitive inner ear structures is irreversible and people of all ages can be affected. Damage can happen in a single event or gradually over time. One-time exposure to sounds louder than 110 decibels and extended exposure to sounds over 85 decibels can cause harm. Indicators of NIHL include hearing loss and tinnitus, a condition of sensing constant ringing, buzzing or roaring. The NIDCD (National Institute on Deafness and Other Communication Disorders) offers this simple rule of thumb: avoid sound exposure that is “too loud, too close or too long.” Here are some general references to sound levels that occur in everyday life: refrigerator humming (45 dB); normal conversation (60 dB); city traffic (85 dB); motorcycles (95 dB); an MP3 player at full volume (105 dB); sirens (120 dB); firecrackers (150 dB).

Google and Android are trademarks of Google LLC.



**MASTER & DYNAMIC**

---

**MANUEL DE L'UTILISATEUR - CASQUE  
MW65 SANS FIL AVEC TECHNOLOGUE  
ACTIVE DE RÉDUCTION DU BRUIT**

---

Master & Dynamic est une société audio premium basée à New York avec une grande passion pour la construction techniquement sophistiqué d'outils de son. Conçus pour être modernes et pourtant éternels, nos produits utilisent uniquement les meilleurs matériaux et sont conçus pour la durabilité, créant l'équilibre parfait de l'esthétique, de la solidité, du confort et de la qualité sonore exceptionnelle.

**LE SON N'EST JAMAIS LE MEME**

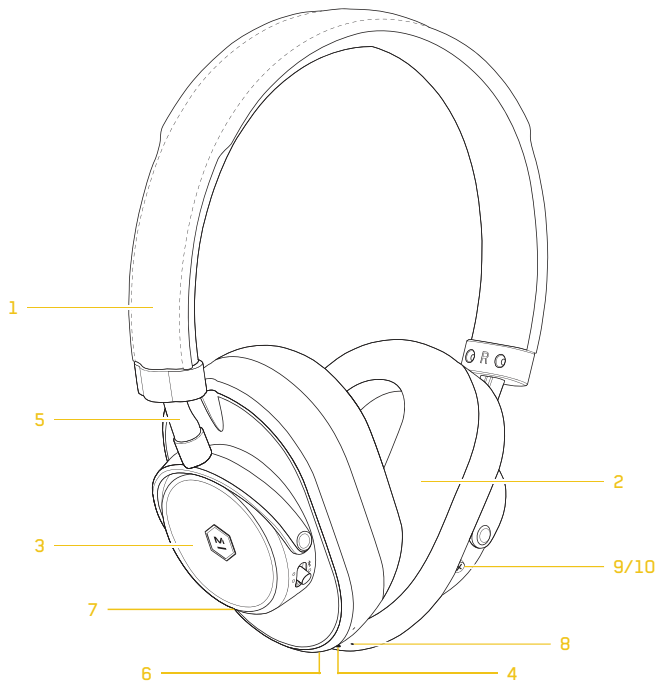

## APERÇU

- |   |   |
|---|---|
| 1. Bandeau en cuir haut de gamme avec intérieur en cuir d'agneau                      | 6. Entrée USB-C   |
| 2. Coussinets d'oreille de mousse à mémoire remplaçable et recouvert en cuir d'agneau | 7. Bouton d'annulation active du bruit (Voir page 6 pour plus de détails) |
| 3. Composants d'Aluminium forgé et usiné en tout                                      | 8. Deux microphones   |
| 4. Entrée audio passive 3.5mm   | 9. Obtenez de l'aide où que vous soyez grâce à l'Assistant Google         |
| 5. Bras de réglage  | 10. Commandes casque (Voir page 4 pour plus de détails)                   |

## CARACTERISTIQUES

 **DIMENSIONS**  
165mm x 190mm x 66mm

 **IMPEDANCE**  
32 Ohms

 **POIDS**  
245g / 8.6oz

 **PILOTES**  
40mm Beryllium  
Pilotes de haute performance

 **PROFIL BLUETOOTH®**  
Bluetooth® 4.2 avec AptX

## AJUSTABILITÉ, AJUSTEMENT ET CONFORT



- Tourne pour un confort autour du cou

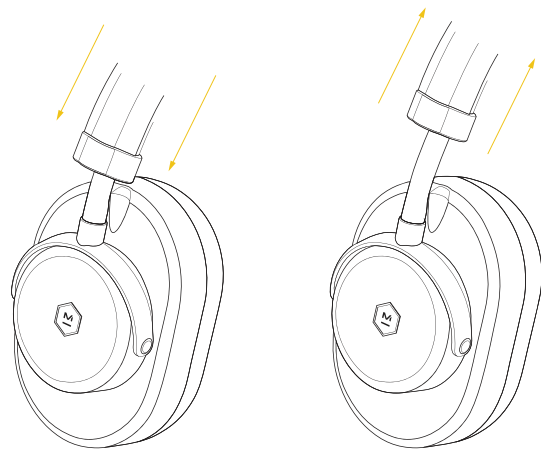

- Réglez pour trouver l'ajustement optimal.

## FONCTIONS

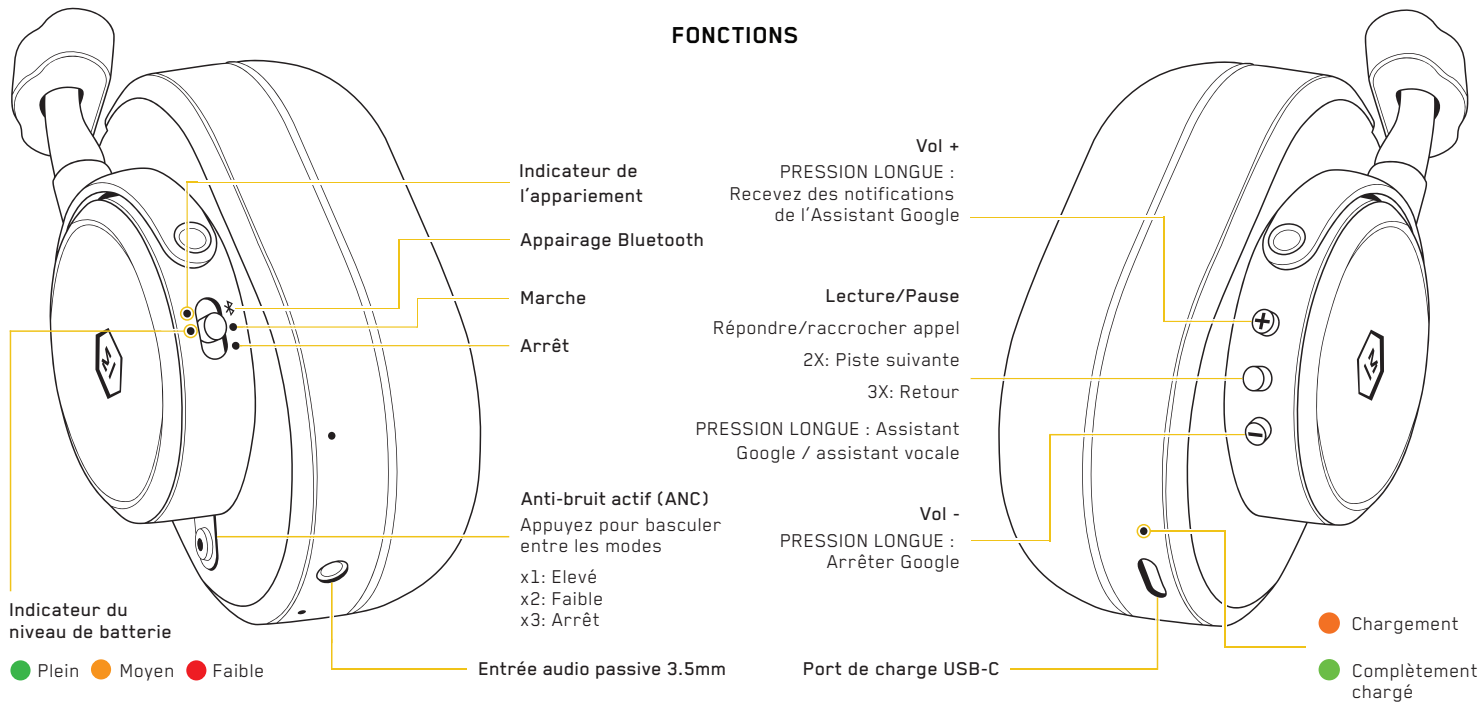

## METTRE EN MARCHÉ

- Faites glissez sur On (Marche).  
Au démarrage le statut de la batterie est affiché (LOW/MED/HIGH)

## CHARGEMENT

- Pour charger, branchez le connecteur USB-C et connectez Port USB-C (ou port USB-A à l'aide de l'adaptateur fourni)

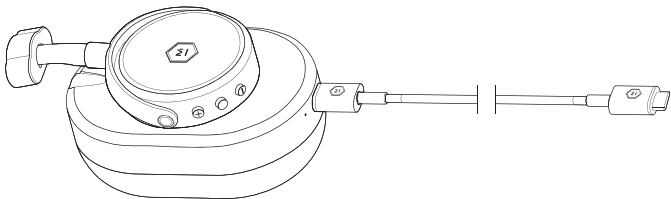

- Une lumière orange fixe indique une charge et une lumière verte indique une charge complète lorsque le câble USB est connecté.



**Remarque:** ne peut pas écouter pendant la charge

## APPAIRAGE

### Étape 1

Maintenez la position  pendant 2 secondes ou plus, une lumière blanche clignotera lorsque le casque est en mode appairage. Relâchez.

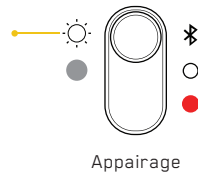

### Étape 2

Accédez aux paramètres Bluetooth sur votre appareil source. Recherchez MW65 et connectez-vous. Un voyant solide indique que vous êtes connecté.

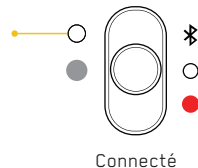

### Appairage à 2 périphériques

Entrer en mode d'appairage et se connecter au périphérique 1. Saisissez à nouveau le mode d'appairage et le périphérique 1 se déconnectera. Connectez-vous à l'appareil 2 et éteignez le casque. Allumez le casque et le casque se connectera automatiquement aux appareils 1 et 2 simultanément. Mettez en pause un appareil et jouez de l'autre pour échanger la connexion casque.

## MODE AUDIO PASSIF

- Branchez la fiche audio 3,5 mm dans l'entrée audio du casque pour activer audio passif (câblé)
- L'audio fonctionnera même si la batterie est épuisée
- Le microphone et les boutons sont désactivés en mode passif



1.25 m câble standard de 3,5 mm

## MODES ANTI-BRUIT ACTIF (ANC)

Le MW65 dispose de 2 modes d'annulation active du bruit (ANC) pour un son clair et expansif dans n'importe quel environnement.

**Elevé** - Avions, ville rues etc.

**Faible** - Bruit inférieur ou environnement venteux

**Arrêt** - Aucune annulation du bruit nécessaire



Appuyez sur le bouton ANC pour basculer entre les modes



Obtenez de l'aide où que vous soyez avec votre Assistant Google. Votre MW65 est optimisé pour l'Assistant Google.

**DISPOSITIF DE ANDROID™**: Vous recevrez une notification pour commencer le processus d'installation après avoir connecté votre MW65 via Bluetooth.

**APPAREIL iOS** : Assurez-vous que votre MW65 est connecté à votre périphérique Bluetooth. Téléchargez et ouvrez l'application Assistant Google, appuyez sur l'icône  et suivez les directives données sur l'écran.

**AUTRES ASSISTANTS VOCAUX** : Pour utiliser l'assistant vocale natif de votre appareil, allumez le Mode mains libres en tenant les touches ANC + PLAY/PAUSE ( Anti-Bruit actif et lecture/pause) pendant 5 secondes. Répétez l'opération pour revenir en Mode Assistant Google.



## ACCESSOIRES

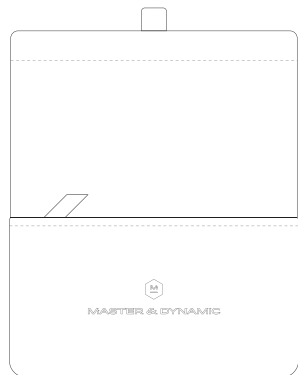

Pochette du casque

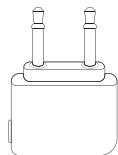

Adaptateur avion



Adaptateur USB



Câble de charge USB-C



1.25 m câble standard de 3,5 mm à câble de 3,5mm

## REPLACEMENT DES COUSSINETS D'OREILLE

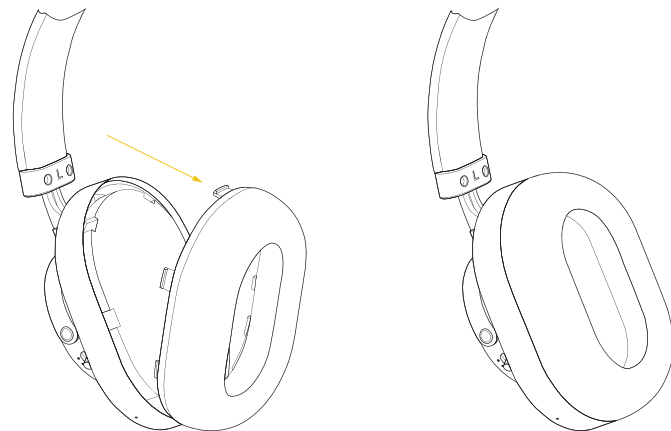

- Pour enlever les coussinets d'oreille: Tirez doucement sur les coussinets d'oreilles du haut. Les boutons-pression seront libérés.
- Pour rattacher les coussinets d'oreille: accrochez les 2 prises dans les fentes de l'oreillette. Poussez doucement le coussinet contre l'oreillette, en veillant à ce les boutons-pression soient sécurisés.

## ENTRETIEN ET DÉPANNAGE

Nettoyez les coussinets d'oreille et les écouteurs avec un chiffon doux et légèrement humide. Ne pas tremper, submerger ou laisser pénétrer l'humidité à proximité des conducteurs ou des prises de câbles. Les coussinets d'oreilles et les câbles peuvent être achetés s'ils sont usés à : [www.masterdynamic.com](http://www.masterdynamic.com)

Ne pas faire tomber le casque, s'asseoir dessus ou l'exposer à l'eau, l'humidité, ou à des températures extrêmes.

Il est recommandé de remettre votre casque dans son étui de rangement lorsqu'il n'est pas utilisé. Pour éviter les dommages, ne stockez d'autres articles dans l'étui en toile avec casque. MISE EN GARDE : Une rotation incorrecte ou une rotation excessive des écouteurs peut endommager le casque.

Plage de température: utilisez et stockez ce produit dans la plage de température de -4 ° f à 113 ° f (-20 ° c à 45 ° c) seulement. Chargez la batterie lorsque la température est comprise entre 41 ° f et 104 ° f (5 ° c et 40 ° c) seulement.

Si vous rencontrez des interruptions de diffusion en continu lorsque vous êtes connecté à certains appareils, cela est probablement dû à un problème de compatibilité spécifique au périphérique. Pour résoudre, passez en MODE MAINS LIBRES et redémarrez le casque. Cela optimisera les performances des connexions plusieurs périphériques.

## GARANTIE ET ASSISTANCE

Pour accéder à la garantie du produit et l'assistance, veuillez consulter : <https://support.masterdynamic.com/>

## RÉINITIALISATION DES PARAMÈTRES D'USINE

Appuyez sur le bouton ACTIVE NOISE CANCELLING ACTIVE (ANC) (Annuler le système anti-bruit actif) + faites glisser l'interrupteur du l'appairage BLUETOOTH pour positionner pendant 5 secondes. Le voyant clignotera orange/blanc 4 x. The casque sera alors réinitialisé.

### Le casque et le périphérique ne sont appairer :

1. Assurez-vous que le casque n'est pas branché au chargeur. Activez l'interrupteur Marche et Arrêt ( On et Off ).
2. Eteignez le Bluetooth® et allumez-le à nouveau sur le périphérique source.
3. Eteignez la fonction Bluetooth® sur tout autre appareil appairé avec le casque.
4. Faites glisser l'interrupteur sur et maintenez-le jusqu'à ce que la lumière blanche clignote.
5. Assurez-vous que "M & D MW65" est sélectionné dans la liste des périphériques Bluetooth®

### Aucun audio ou mauvaise qualité audio à partir d'une connexion Périphérique Bluetooth® :

Rapprochez l'appareil du casque, des objets physiques entre le casque et le la source peut obstruer le signal. Essayez une autre application musicale ou essayez une autre piste. Essayez un autre périphérique audio.

## PRÉVENTION DU NIHL (PERTE AUDITIVE INDUITE PAR LE BRUIT)

Le NIHL est une condition évitable causée par une exposition unique et prolongée à des niveaux de décibels excessifs (dB). Ce préjudice aux structures sensibles de l'oreille interne est irréversible et les gens de tous âges peuvent être touchés. Les dommages peuvent survenir tout d'un coup ou graduellement au fil du temps. Une exposition unique à des sons plus forts que 110 décibels et une exposition prolongée aux sons de plus de 85 décibels peuvent causer des dommages. Les indicateurs de la NIHL comprennent la perte auditive et les acouphènes, une condition de détection constante de sonnerie, bourdonnement ou rugissement. Le NIDCD (Institut national sur la surdité et autres troubles de la communication) offre cette règle de base simple : Evitez l'exposition sonore qui est «trop forte, trop proche ou trop longue.» Voici quelques références générales aux niveaux sonores qui se produisent dans la vie quotidienne: bourdonnement de réfrigérateur (45 dB); conversation normale (60 dB); trafic urbain (85 dB); motocyclettes (95 dB); un lecteur MP3 à plein volume (105 dB); sirènes (120 dB); des pétards (150 dB).

Google et Android sont des marques de commerce de Google LLC.



**MASTER & DYNAMIC**

---

**MANUAL DE INSTRUCCIONES - MW65**  
AURICULAR CIRCUMAUURAL INALÁMBRICO  
CON CANCELACIÓN ACTIVA DE RUIDO

---

Master & Dynamic es una empresa prémium de audio con sede en la ciudad de Nueva York con una profunda pasión por construir herramientas de sonido técnicamente sofisticadas. Diseñados para ser modernos y a la vez atemporales, nuestros productos utilizan solo los mejores materiales y están ideados para durar, creando el equilibrio perfecto entre estética, resistencia, comodidad y un sonido excepcional.

**EL SONIDO YA NO SERÁ LO MISMO**

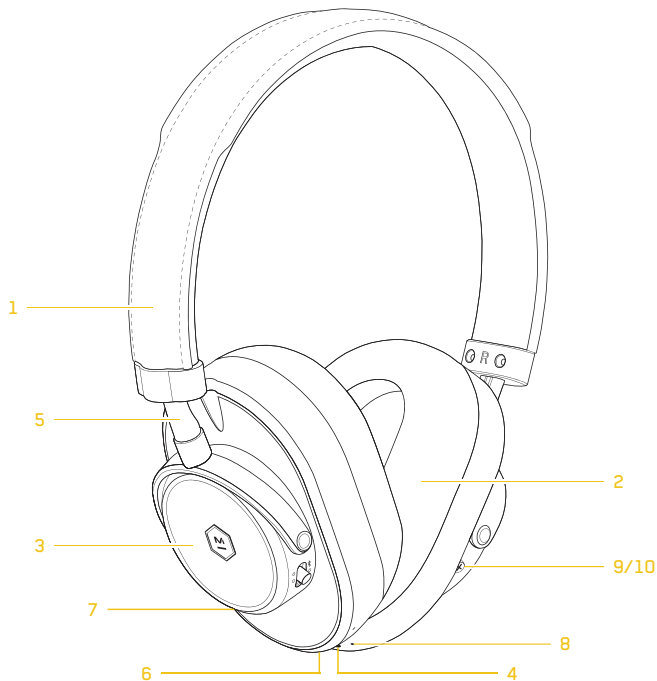

## DESCRIPCIÓN

1. Diadema de cuero prémium con interior en piel de cordero
2. Almohadillas con recubrimiento en piel de cordero y espuma viscoelástica reemplazable
3. Componentes completamente de Aluminio forjado y mecanizado
4. Entrada de audio pasivo de 3,5 mm
5. Brazo de ajuste
6. Entrada USB-C
7. Botón de cancelación activa de ruido (Consulte la página 6 para más detalles)
8. Micrófonos duales
9. Obtenga ayuda sobre la marcha con su Asistente de Google
10. Controles del auricular (Consulte la página 4 para más detalles)

## ESPECIFICACIONES

 **DIMENSIONES**  
165mm x 190mm x 66mm

 **IMPEDANCIA**  
32 ohmios

 **PESO**  
245g / 8.6oz

 **DRIVERS**  
Berilio 40 mm  
Drivers de alto rendimiento

 **PERFIL BLUETOOTH®**  
Bluetooth® 4.2 con AptX®

## ADJUSTABILITY, FIT AND COMFORT



- Rotación para mayor comodidad alrededor del cuello

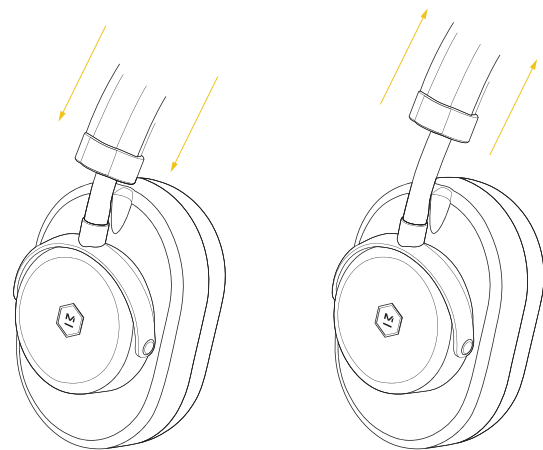

- Adapte para encontrar el ajuste óptimo.

## FUNCIONES

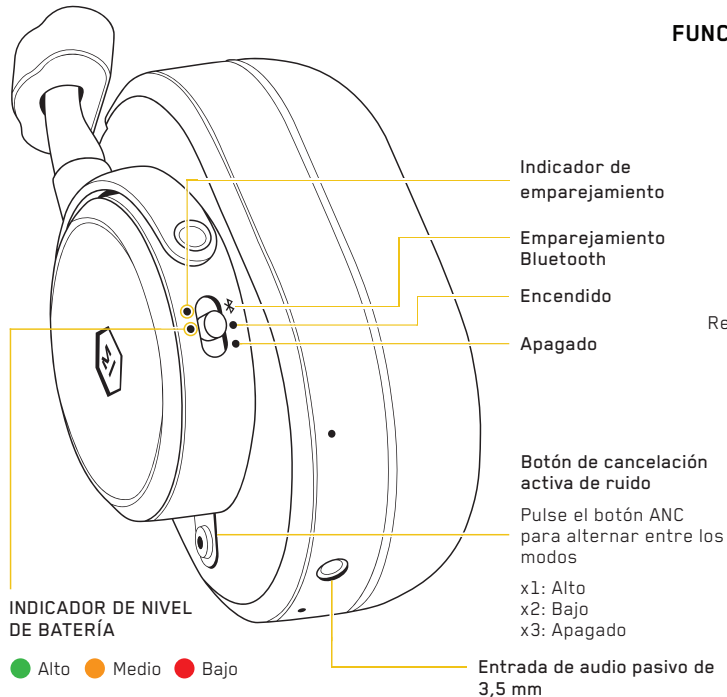

Vol +  
PULSACIÓN LARGA:  
recibe tus notificaciones  
del Asistente de Google

Reproducción/pausa  
Responder/Finalizar llamada

2X: Saltar adelante

3X: Saltar atrás

PULSACIÓN LARGA:  
Asistente de Google/  
Asistente de voz

Vol -  
PULSACIÓN LARGA:  
Detener Asistente  
de Google

Puerto de carga USB-C

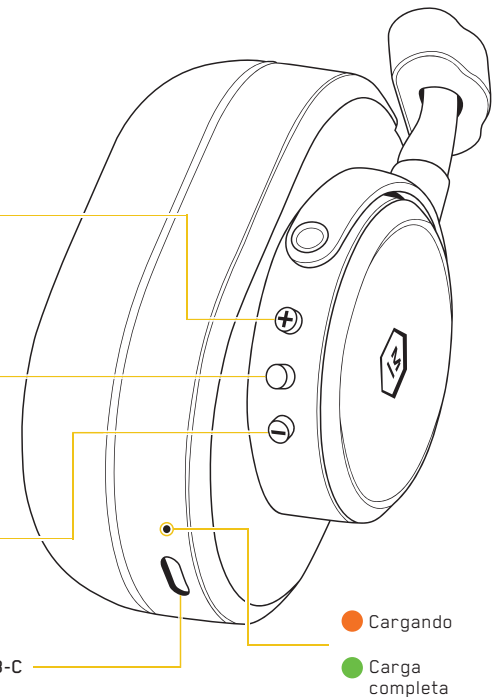



## ENCENDER

- Deslice a la posición ENCENDIDO.  
Al inicio se muestra el estado de la batería (BAJO/MEDIO/ALTO)

## CARGA

- Para cargar, enchufe el conector USB-C y conéctese a un puerto USB-C (o puerto USB-A con el adaptador incluido)

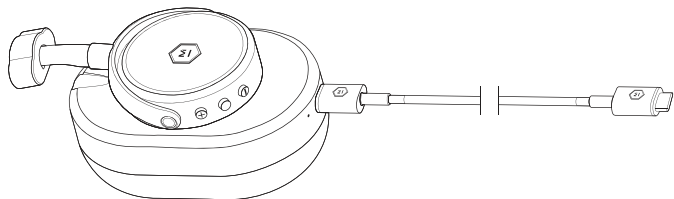

- Una luz naranja fija indica que está cargando y una luz verde fija indica carga completa cuando el cable USB está conectado.



Cargando



Carga completa

NOTA: no escuchar mientras se carga

## EMPAREJANDO

### Paso 1

Mantenga en posición  durante 2 o más segundos, la luz blanca parpadeará cuando el auricular esté en modo de emparejamiento.

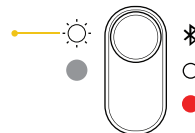

Emparejando

### Paso 2

Acceda a la configuración de Bluetooth en su dispositivo fuente. Localice el "M&D MW65" y conéctese. Una luz fija indica que está conectado.

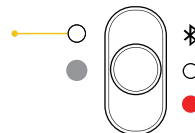

Conectado

### Emparejamiento con 2 o más dispositivos

Ingrese al modo de emparejamiento y conéctese al dispositivo 1. Vuelva a ingresar al modo de emparejamiento y el dispositivo 1 se desconectará. Conéctese al dispositivo 2 y apague el auricular. Encienda el auricular y este se conectará automáticamente al dispositivo 1 y 2 simultáneamente. Pause un dispositivo y reproduzca desde el otro para intercambiar la conexión del auricular.

## MODO DE AUDIO PASIVO

- Conecte el enchufe de audio de 3.5 mm en la entrada de audio del auricular para emplear el audio pasivo (enchufado)
- El audio funcionará incluso si la batería se agota
- El micrófono y los botones están desactivados durante el modo pasivo



Cable estándar 3,5 mm de 1.25 m

## MODOS DE CANCELACIÓN ACTIVA DEL RUIDO (ANC)

El MW65 cuenta con 2 modos activos de cancelación de ruido (ANC) para un sonido nítido y expansivo en cualquier entorno.

**Alto** - Aviones, calles, etc.

**Bajo** - Ruido bajo o ambiente ventoso

**Apagado** - La cancelación de ruido no es necesaria



Pulse el botón ANC para alternar entre los modos



Obtenga ayuda sobre la marcha con su Asistente de Google. Su MW65 está optimizado para el Asistente de Google desde el primer uso.

**DISPOSITIVO ANDROID™:** Usted recibirá una notificación para iniciar el proceso de configuración después de conectar su MW65 vía Bluetooth.

**DISPOSITIVO iOS:** Asegúrese de que su MW65 está conectado al dispositivo Bluetooth. Descargue y abra la , toque el ícono y siga las instrucciones que aparecen en pantalla.

**OTROS ASISTENTES DE VOZ:** Para utilizar el Asistente de voz nativo del dispositivo, active el modo de Manos Libres manteniendo pulsado los botones de ANC + REPRODUCIR/PAUSA durante 5 segundos. Repita el procedimiento para volver al modo Asistente de Google.

## ACCESORIOS

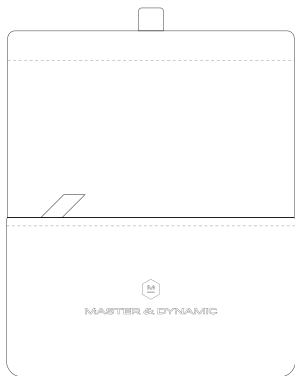

Enchufe del auricular

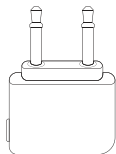

Adaptador de avión



Adaptador USB



Cable de carga USB-C



Cable estándar 3,5 mm a 3,5 mm de 1.25 m

## SUSTITUCIÓN DE ALMOHADILLAS

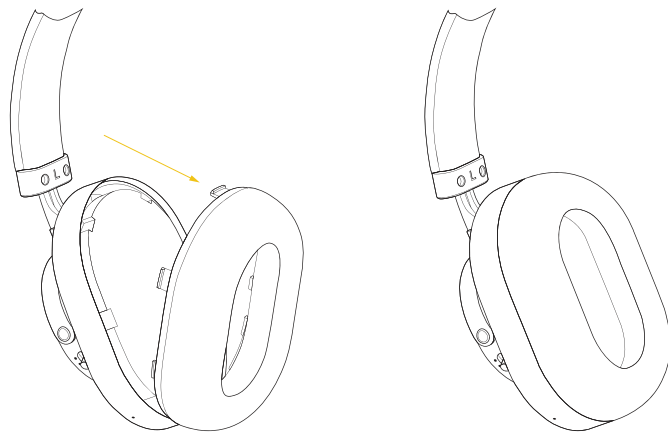

- Para quitar las almohadillas: tire suavemente de las almohadillas desde la parte superior. Las pestañas se liberarán.
- Para volver a colocar las almohadillas: enganche los 2 agarres en las ranuras en la parte inferior del auricular. Presione suavemente la almohadilla contra el auricular, asegurando que todas las pestañas están aseguradas.

## MANTENIMIENTO + SOLUCIÓN DE PROBLEMAS

Limpie las almohadillas y los auriculares con un paño suave y ligeramente húmedo. No moje, sumerja ni permita que la humedad entre en los drivers o en los conectores. Las almohadillas y los cables se pueden comprar si están desgastados en: [www.masterdynamic.com](http://www.masterdynamic.com)

No deje caer, se siente encima o exponga el auricular al agua, la humedad o temperaturas extremas.

Se recomienda que guarde el auricular en su estuche cuando no lo utilice. Para evitar daños, no guarde otros artículos en la funda de tela junto con el auricular. PRECAUCIÓN: La rotación incorrecta o sobrerrotación de los auriculares puede dañar el auricular.

Rango de temperatura: opere y guarde este producto solamente dentro del rango de temperatura de -4 °F a 113 °F (-20 °C a 45 °C). Cargue la batería solamente donde la temperatura esté entre 41 °F y 104 °F (5 °C y 40 °C).

Si experimenta interrupciones de reproducción cuando se conecta a determinados dispositivos, es probable que se deba a un problema de compatibilidad específico del dispositivo. Para resolverlo, cambie al MODO MANOS LIBRES y reinicie el auricular. Esto optimizará el rendimiento para la conexión de múltiples dispositivos.

## GARANTÍA Y ASISTENCIA TÉCNICA

Para obtener información sobre la garantía del producto y asistencia técnica, visite: <https://support.masterdynamic.com/>

## RESTABLECIMIENTO DE FÁBRICA

Pulse el botón de cancelación activa de ruido (ANC) + Deslice el interruptor de BLUETOOTH® a la posición  por 5 segundos. Las luces LED parpadearán en rojo/blanco x4. Auricular se reiniciará.

### El auricular y el dispositivo no se emparejan:

1. Asegúrese de que el auricular no esté conectado al cargador. Apague y encienda el interruptor Apague y encienda.
2. Apague y vuelva a encender el Bluetooth® en el dispositivo de origen.
3. Desactive la función Bluetooth® en cualquier otro dispositivo que esté emparejado con el auricular.
4. Deslice y mantenga el interruptor en  hasta que la luz blanca parpadee.
5. Asegúrese de que "M&D MW65" está seleccionado en la lista de dispositivos Bluetooth®

### No hay sonido o mala calidad de audio desde una conexión dispositivo Bluetooth®:

Acerque el dispositivo al auricular, los objetos físicos entre el auricular y la fuente pueden obstruir la señal. Pruebe con otra aplicación de música o pruebe otra pista. Pruebe con un dispositivo de audio diferente.

## PREVENCIÓN DE NIHL (PÉRDIDA AUDITIVA INDUCIDA POR RUIDO)

El NIHL es una afección prevenible causada tanto por una exposición única o prolongada a niveles excesivos de decibelios (dB). Este daño a las estructuras sensibles del oído interno es irreversible y personas de todas las edades pueden verse afectadas. El daño puede ocurrir en un único evento o gradualmente con el tiempo. La exposición única a sonidos más fuertes que 110 decibelios y la exposición prolongada a sonidos de más de 85 decibelios pueden causar daños. Los indicadores de NIHL incluyen hipoacusia y tinnitus, una condición de percepción constante de resonancia, zumbido o rugido. El NIDCD (Instituto Nacional de la Sordera y Otros Trastornos de la Comunicación) ofrece esta simple regla de oro: evitar la exposición al sonido que es "demasiado fuerte, demasiado cercano o demasiado prolongado." Aquí hay algunas referencias generales a los niveles de sonido que ocurren en la vida cotidiana: zumbido de refrigerador (45 dB); conversación normal (60 dB); tráfico de la ciudad (85 dB); motocicletas (95 dB); un reproductor de MP3 a volumen completo (105 dB); sirenas (120 dB); petardos (150 dB).

Google y Android son marcas registradas de Google LLC.



**MASTER & DYNAMIC**

---

**BENUTZERHANDBUCH - MW65 DRAHT-  
LOSER OVER-EAR-KOPFHÖRER MIT  
AKTIVER GERÄUSCHUNTERDRÜCKUNG**

---

Master & Dynamik ist ein in New York City ansässiges Premium-Audio-Unternehmen mit einer großen Leidenschaft für die Erschaffung technisch anspruchsvoller Sound-Tools. Entwickelt, um modern und zugleich zeitlos zu sein, verwenden wir für unsere Produkte nur die besten Materialien und konstruieren diese auf Dauerhaftigkeit, um das perfekte Gleichgewicht zwischen Ästhetik, Kraft, Komfort und außergewöhnlichem Klang zu erzeugen.

**NIE DEN GLEICHEN KLANG**

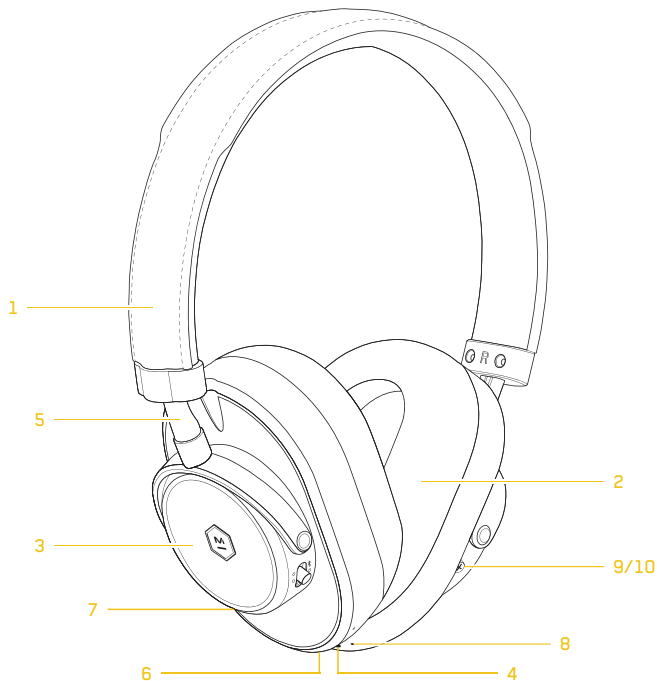

## ÜBERBLICK

1. Premium-Lederkopfband  
Band mit Lammledereinlage
2. Austauschbarer Memory-Schaum  
Ohrpolster mit Lammlederbezug
3. Geschmiedete und gefräste  
Aluminium-Bauteile
4. Passiver 3,5-mm-Audio-Eingang
5. Einstellarm
6. USB-C-Eingang
7. Taste für aktive Geräuschunterdrückung  
(Siehe Seite 6 für Einzelheiten)
8. Zwei Mikrofone
9. Holen Sie sich über Ihren Google  
Assistant Hilfe für Unterwegs
10. Kopfhörersteuerung  
(Siehe Seite 4 für Einzelheiten)

## SPEZIFIKATIONEN

 **MAßE**  
165mm x 190mm x 66mm

 **IMPEDANZ**  
32 Ohm

 **GEWICHT**  
245g / 8.6oz

 **TREIBER**  
40mm Beryllium-  
Hochleistungstreiber

 **BLUETOOTH PROFILE®**  
Bluetooth® 4.2 mit AptX®



## EINSTELLBARKEIT, SITZ UND KOMFORT



- Drehbar für Komfort beim Tragen am Hals.

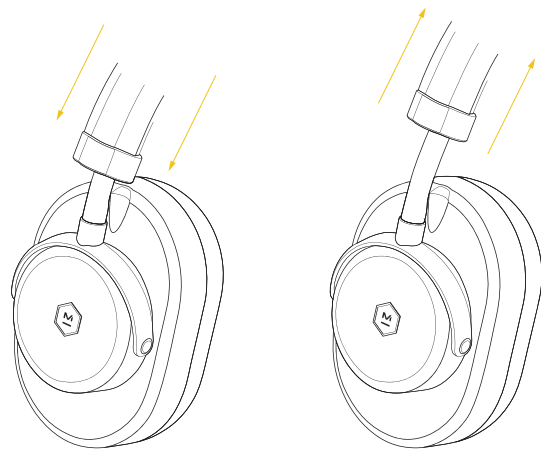

- Anpassen, um optimalen Sitz zu finden.

## FUNKTIONEN

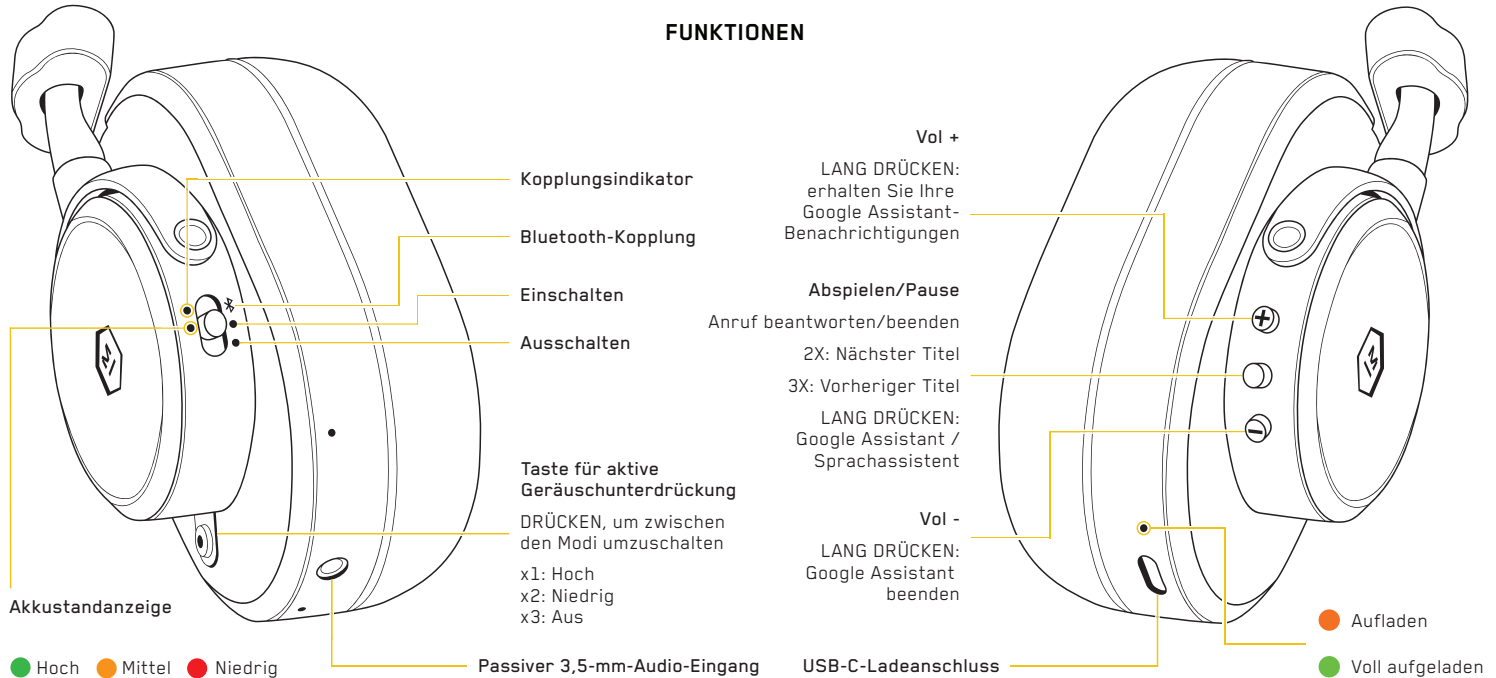

## EINSCHALTEN

- In EIN-Position schieben.  
Beim Start wird der Akkustand angezeigt (NIEDRIG/MITTEL/HOCH)

## LADEN

- Zum Laden den USB-C-Stecker anstecken und mit einem USB-C-Port (oder USB-A-Port mittels des mitgelieferten Adapters) verbinden.

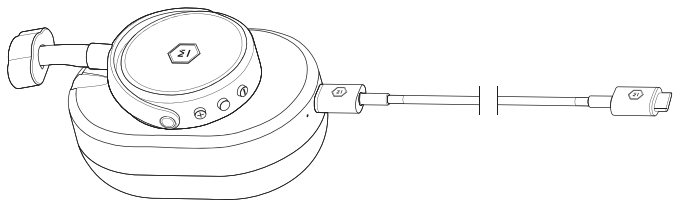

- Ein dauerhaftes orangefarbenes Licht zeigt Laden an und ein dauerhaftes grünes Licht eine volle Ladung, wenn das USB-Kabel angeschlossen ist.



Aufladen



Voll aufgeladen



**HINWEIS:** Während des Ladens kann nicht gehört werden

## KOPPLUNG

### Schritt 1

Für mindestens 2 Sekunden in -Position halten, weißes Blinklicht erscheint, wenn der Kopfhörer im Kopplungsmodus ist. Loslassen.lease.

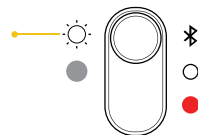

Kopplung

### Schritt 2

Auf Bluetooth-Einstellungen auf dem Quellgerät zugreifen. "M&D MW65" finden und verbinden. Ein Dauerlicht zeigt an, dass Sie verbunden sind.

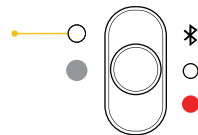

Verbunden

### Kopplung mit 2 oder mehr Geräten

In den Kopplungsmodus gehen und mit Gerät 1 verbinden. Erneut in den Kopplungsmodus gehen und Gerät 1 wird getrennt. Mit Gerät 2 verbinden und den Kopfhörer ausschalten. Den Kopfhörer einschalten und der Kopfhörer wird sich automatisch mit den Geräten 1 und 2 gleichzeitig verbinden. Ein Gerät pausieren und vom anderen abspielen, um die Kopfhörer-Verbindung zu tauschen.

## PASSIVER AUDIO-MODUS

- Den 3,5-mm-Audio-Stecker in den Audioeingang des Kopfhörers stecken um passives Audio (per Kabel) zu aktivieren
- Audio funktioniert selbst dann, wenn der Akku erschöpft ist
- Im passiven Modus sind Mikrofone und Tasten deaktiviert



1,25 m 3,5-mm-Standardkabel

## AKTIVE GERÄUSCHUNTERDRÜCKUNGSMODI (ANC)

Der MW65 bietet 2 aktive Geräuschunterdrückungsmodi (ANC) für klaren, raumfüllenden Klang in jeder Umgebung.

**Hoch** - Flugzeuge, Straßen in Städten etc.

**Niedrig** - Geringe Geräusche oder windige Umgebung

**Aus** - Keine Geräuschunterdrückung



Drücken Sie die ANC-Taste, um zwischen den Modi umzuschalten



Holen Sie sich über Ihren Google Assistant Hilfe für Unterwegs. Ihr MW65 ist im Lieferzustand für den Google Assistant optimiert.

**ANDROID™-GERÄT:** Sie erhalten eine Benachrichtigung zum Beginn der Einrichtung, nachdem Sie Ihren MW65 per Bluetooth verbunden haben.

**iOS-GERÄT:** Stellen Sie sicher, dass Ihr MW65 mit Ihrem Bluetooth-Gerät verbunden ist. Die Google-Assistant-App  herunterladen und öffnen, auf das Symbol tippen und den Anweisungen auf dem Bildschirm folgen.

**ANDERE SPRACHASSISTENTEN:** Um den ursprünglichen Sprachassistenten Ihres Gerätes zu verwenden, schalten Sie den Freisprechmodus durch Drücken der Tasten ANC + PLAY/PAUSE für 5 Sekunden ein. Wiederholen Sie dies, um wieder in den Google-Assistant-Modus zurückzugehen.

## ZUBEHÖR

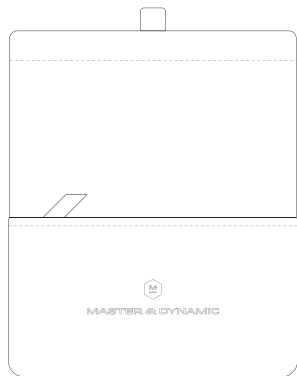

Kopfhörertasche

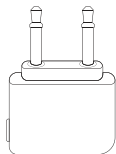

Flugzeugadapter



USB-Adapter



USB-C-Ladekabel



1,25m 3,5-mm-auf-3,5-mm-Kabel

## ERSETZEN DER OHRPOLSTER

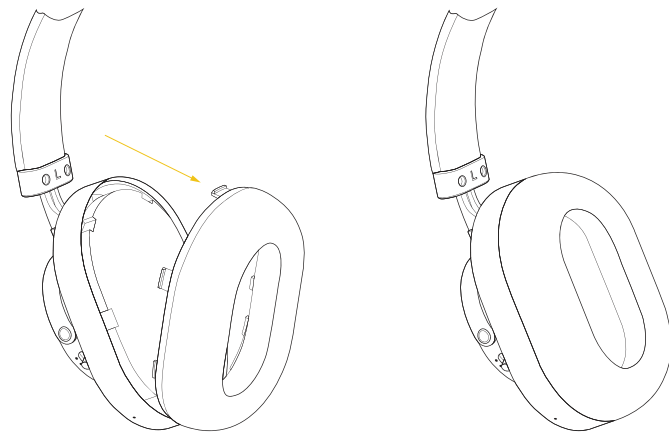

- Zum Entfernen der Ohrpolster: sanft von oben an den Ohrpolsters ziehen. Die Klammern lösen sich.
- Zur Wiederanbringung der Ohrpolster: hängen Sie die beiden Aufnahmen in die Schlitze unten an der Ohrmuschel ein. Drücken Sie das Ohrpolster sanft gegen die Ohrmuschel und stellen Sie sicher, dass alle Klammern einrasten.

## PFLEGE + FEHLERBESEITIGUNG

Reinigen Sie die Ohrpolster und den Kopfhörer mit einem weichen, angefeuchteten Lappen. Nicht einweichen, untertauchen oder Feuchtigkeit in die Nähe der Treiber oder Stecker gelangen lassen. Falls Ohrpolster oder Kabel abgenutzt sind, können diese nachgekauft werden unter: [www.masterdynamic.com](http://www.masterdynamic.com)

Den Kopfhörer nicht fallen lassen, darauf sitzen oder Wasser, Feuchtigkeit oder extremen Temperaturen aussetzen.

Es wird empfohlen, dass Sie Ihren Kopfhörer in der Aufbewahrungstasche aufbewahren, wenn dieser nicht verwendet wird. Um Beschädigungen zu vermeiden, lagern Sie keine anderen Gegenstände gemeinsam mit Ihrem Kopfhörer in der Aufbewahrungstasche. VORSICHT: Drehen in die falsche Richtung oder zu weites Drehen der Ohrmuscheln kann den Kopfhörer beschädigen.

Betreiben und lagern Sie dieses Produkt nur im Temperaturbereich von -20 °C bis 45 °C (-4 °F bis 113 °F). Laden Sie den Akku nur im Temperaturbereich von 5 °C und 40 °C (41 °F und 104 °F).

Wenn Sie Streaming-Unterbrechungen bei Verbindung mit bestimmten Geräten erleben, liegt dies wahrscheinlich an einem gerätespezifischen Kompatibilitätsproblem. Um dieses zu lösen, schalten Sie in den FREISPRECHMODUS und starten Sie Ihren Kopfhörer neu. Die optimiert die Leistung für Verbindungen mit Mehrgeräteverbindungen.

## GARANTIE & SUPPORT

Für Produktgarantie und Support, besuchen Sie bitte:  
<https://support.masterdynamic.com/>

### FABRIKEINSTELLUNGEN

Drücken Sie die Taste AKTIVE GERÄUSCHUNTERDRÜCKUNG (ANC) + schieben Sie den BLUETOOTH® Kopplungsschalter für 5 Sekunden auf die Position . Die LED-Leuchte blinkt viermal rot/weiß. Der Kopfhörer wird dann zurückgesetzt.

### Kopfhörer und Gerät koppeln nicht:

1. Stellen Sie sicher, dass der Kopfhörer nicht mit dem Ladegerät verbunden ist. Schalten Sie aus und wieder ein.
2. Schalten Sie am Quellgerät Bluetooth® aus und wieder ein.
3. Schalten Sie die Bluetooth®-Funktion auf jedem anderen Gerät aus, das mit dem Kopfhörer gekoppelt ist.
4. Schieben Sie den Schalter auf und halten Sie diesen dort, bis das weiße Blinken beginnt.
5. Stellen Sie sicher, dass "M&D MW65" in der Bluetooth®-Geräteliste gewählt ist.

### Kein oder schlechter Ton von einem verbundenen Bluetooth®-Gerät:

Bringen Sie das Gerät näher zum Kopfhörer; physische Objekte zwischen dem Kopfhörer und der Quelle können das Signal stören. Testen Sie eine andere Musik-App oder versuchen Sie ein anderes Stück. Testen Sie ein anderes Audiogerät.

## VERMEIDUNG VON LÄRMSCHWERHÖRIGKEIT

Lärmschwerhörigkeit ist ein vermeidbarer Zustand, der durch einmalige oder zeitlich ausgedehnte Exposition gegenüber übermäßigen Dezibel (dB)-Niveaus verursacht wird. Diese Beschädigung der empfindlichen Innenohrstrukturen ist nicht umkehrbar und Menschen aller Altersklassen können davon betroffen werden. Der Schaden kann als Einzelereignis oder allmählich entstehen. Einmalige Belastung gegenüber Geräuschen über 110 Dezibel und dauerhafte Belastung über 85 Dezibel können Schäden verursachen. Anzeichen einer Lärmschwerhörigkeit umfassen Verlust des Gehörs und Tinnitus, ein Zustand bei dem ein stetiges Klingeln, Brummen oder Rauschen zu hören ist. Das NIDCD (das National Institute on Deafness and Other Communication Disorders) gibt eine einfache Daumenregel: vermeiden Sie, sich Geräuschen auszusetzen, die „zu laut, zu nah oder zu lang anhaltend“ sind. Hier sind ein paar Beispiele von Schallpegel die uns im Alltag begegnen: Brummen des Kühlschranks (45 dB); eine normale Unterhaltung (60 dB); Stadtverkehr (85 dB); Motorräder (95 dB); ein MP3 Spieler auf voller Lautstärke (105 dB); Sirenen (120 dB); Feuerwerksknaller (150 dB).

Google und Android sind Warenzeichen von Google LLC.





**MASTER & DYNAMIC**

---

**MANUALE UTENTE - CUFFIE WIRELESS  
OVER-EAR CON CANCELLAZIONE ATTIVA  
DEL RUMORE MW65**

---

Master & Dynamic è una società di audio premium con sede a New York caratterizzata da una profonda passione per la fabbricazione di strumenti sonori tecnicamente sofisticati. Progettati per essere moderni ma senza tempo, i nostri prodotti utilizzano solo i migliori materiali e sono progettati per durare, creando il perfetto equilibrio tra estetica, forza, comfort e un suono eccezionale.

**IL SUONO NON SARÀ MAI PIÙ LO STESSO**

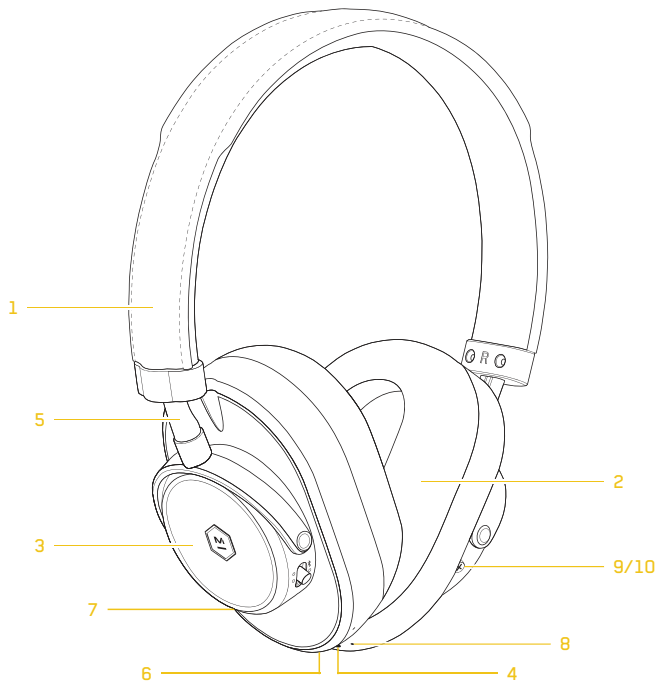

## QUADRO GENERALE

1. Fascia Premium con interno in pelle di montone
2. Cuscinetti sostituibili fabbricati in Memory Foam con rivestimento in pelle di montone
3. Componenti in alluminio forgiati e lavorati
4. Ingresso audio passivo da 3,5 mm
5. Braccio di regolazione
6. Ingresso USB-C
7. Pulsante di cancellazione attiva del rumore (Vedi pagina 6 per Dettagli)
8. Doppio microfono
9. Ottieni aiuto ovunque ti trovi dal tuo Assistente Google
10. Controlli cuffie (Vedi pagina 4 per Dettagli)

## SPECIFICHE TECNICHE

 **DIMENSIONI**  
165mm x 190mm x 66mm

 **IMPEDENZA**  
32 Ohm

 **PESO**  
245g / 8.6oz

 **DRIVER**  
Berillo 40mm  
ad alte prestazioni

 **PROFILO BLUETOOTH®**  
Bluetooth® 4.2 con AptX®

## REGOLAZIONE | ADATTAMENTO | COMFORT



- Ruotate per maggior comfort intorno al collo.

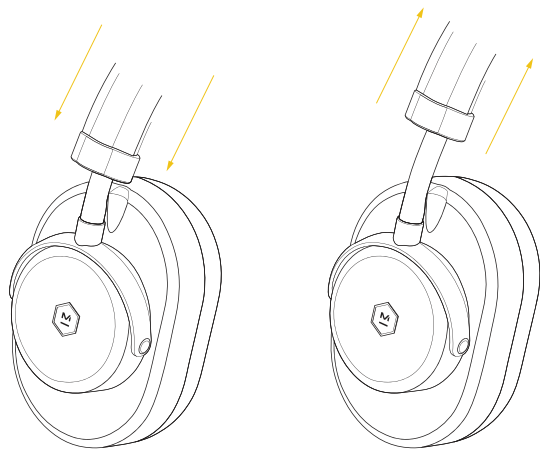

- Regolate per trovare la posizione ottimale.

## FUNZIONI

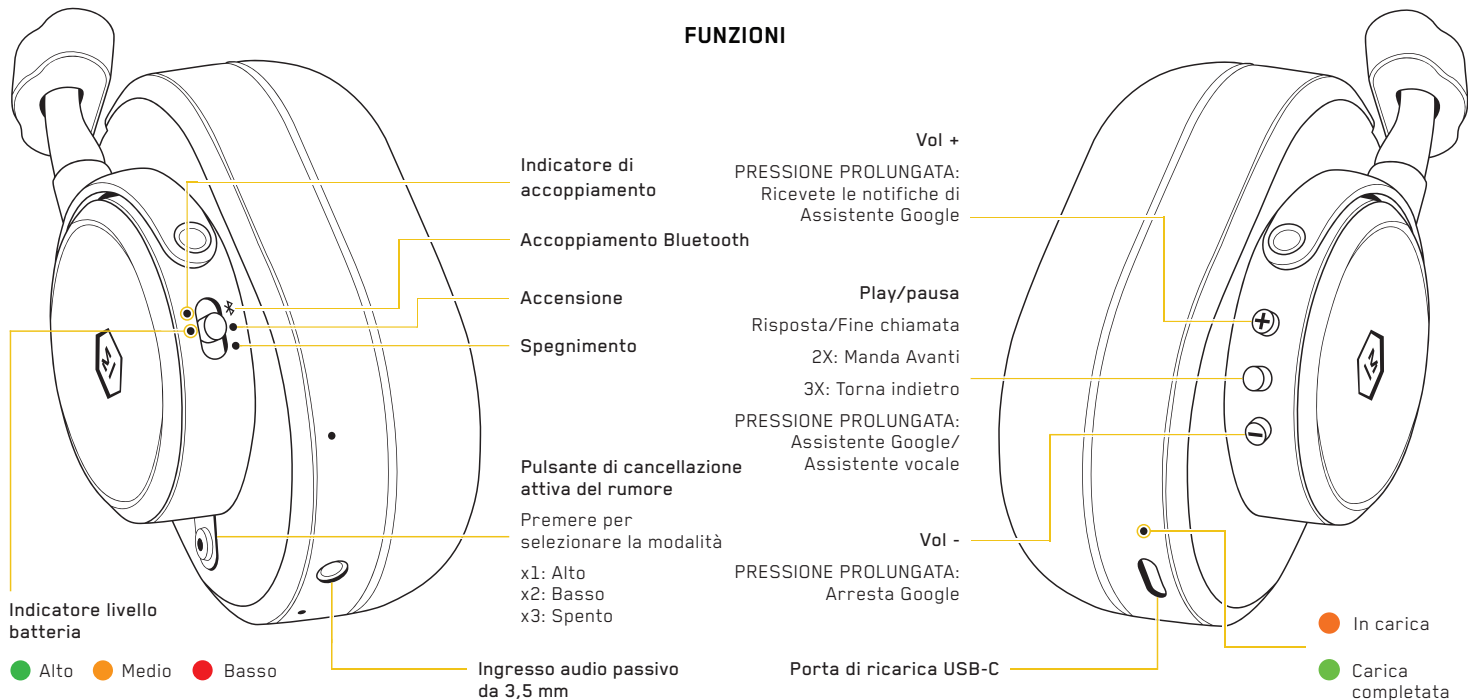

## ACCENSIONE

- Scorrete su posizione ON.  
All'avvio viene visualizzato lo stato della batteria (BASSO/MEDIO/ALTO).

## CARICA

- Per ricaricare, inserite il connettore USB-C e collegatelo a una porta USB-C (o porta USB-A usando l'adattatore incluso)

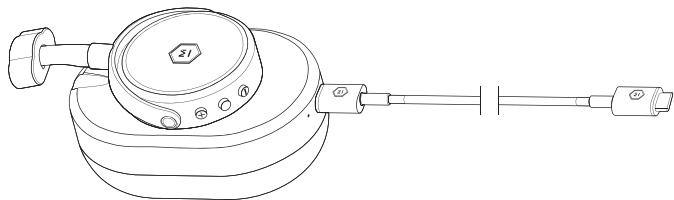

- Quando il cavo USB è connesso, una luce arancione fissa indica che il dispositivo è in carica mentre una luce verde fissa indica che la carica è stata completata.



In carica



Carica completata



**NOTA:** non è possibile ascoltare durante la ricarica

## ACCOPIAMENTO

### Passo 1

Mantenete in posizione  per 2 o più secondi. Durante la modalità di accoppiamento la luce bianca lampeggerà. Rilasciate.

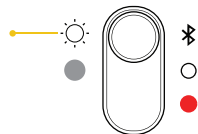

Accoppiamento

### Passo 2

Accedete alle impostazioni Bluetooth del vostro dispositivo fonte. Individuate le MW65 e connettetevi. Una spia accesa con luce fissa indica che si è connessi.

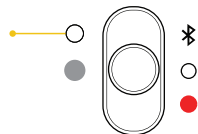

Connesso

### Accoppiarsi a 2 o più dispositivi

Accedere alla modalità di accoppiamento e connettersi al dispositivo 1. Entrare nuovamente in modalità di accoppiamento. Il dispositivo 1 si disconnetterà. Collegatevi al dispositivo 2 e spegnete le cuffie. Accendete le cuffie e queste si conatteranno automaticamente ai dispositivi 1 e 2 in simultanea. Mettete in pausa un dispositivo e riproducete dall'altro per scambiare la connessione delle cuffie.

## MODALITÀ AUDIO PASSIVO

- Inserite il cavo audio da 3,5 mm nell'ingresso audio delle cuffie per attivare l'audio passivo
- L'audio funzionerà anche se la batteria è esaurita
- Il microfono e i pulsanti sono disattivati durante la modalità passiva



Cavo standard 3,5 mm da 1,25 m

## MODALITÀ ELIMINAZIONE ATTIVA DEL RUMORE (ANC)

L'MW65 dispone di 2 modalità di annullamento del rumore attivo (ANC) per un suono chiaro ed esteso in qualsiasi ambiente.

**Alto** - aeroplani, strade di città

**Basso** - Rumori più bassi o ambienti ventosi

**Off** - Nessuna cancellazione del rumore necessaria



Premere il pulsante ANC per passare da una modalità all'altra



Ottieni aiuto dal tuo Assistente Google ovunque ti trovi. Le vostre MW65 sono ottimizzate per Assistente Google e pronte all'uso.

**DISPOSITIVO ANDROID™:** Riceverete una notifica per iniziare il processo di installazione dopo aver collegato le vostre MW65 via Bluetooth.

**DISPOSITIVO iOS:** Assicuratevi che le MW65 siano collegate al vostro dispositivo Bluetooth. Scaricate e aprite l'applicazione di Assistente Google, toccate l'icona  e seguite le indicazioni sullo schermo.

**ALTRI ASSISTENTI VOCALI:** Per utilizzare l'assistente vocale di serie del vostro dispositivo, attivate la modalità vivavoce tenendo premuti contemporaneamente i tasti ANC e PLAY/PAUSA per 5 secondi. Ripetete l'operazione per tornare alla modalità Assistente Google.

## ACCESSORI

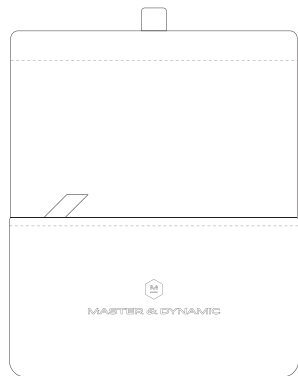

Custodia per cuffie

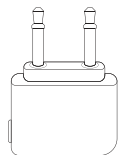

Adattatore per aereo



Adattatore USB



Cavo di ricarica USB-C



Cavo standard 3,5 mm a 3,5mm da 1,25 m

## SOSTITUZIONE DEI CUSCINETTI

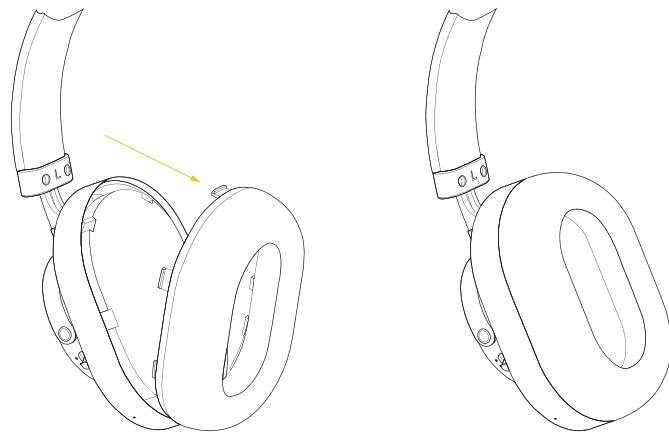

- Per rimuovere i cuscinetti: tirate delicatamente gli auricolari dall'alto. I ganci verranno rilasciati.
- Per riattaccare i cuscinetti: agganciate i 2 fermi alle fessure nella parte inferiore dei padiglioni. Spingete delicatamente il cuscinetto contro il padiglione, assicurandovi che i ganci siano ben fissati.

## MANUTENZIONE E RISOLUZIONE DEI PROBLEMI

Pulite i padiglioni e le cuffie con un panno morbido e leggermente umido. Non bagnate, immergete o lasciate entrare l'umidità vicino ai driver o all'attacco del cavo. I padiglioni e i cavi se usurati possono essere acquistati separatamente su: [www.masterdynamic.com](http://www.masterdynamic.com).

Non fate cadere le cuffie, non sedetevi sopra di esse e non lasciatele esposte ad acqua, umidità o temperature estreme.

Quando non sono in uso, si raccomanda di conservare le cuffie nella loro custodia. Per evitare danni, non riporre altri oggetti nella custodia di tela insieme alle cuffie. **ATTENZIONE:** Una rotazione errata o una rotazione esagerata dei padiglioni possono danneggiare le cuffie.

Utilizzate e conservate il prodotto esclusivamente in un intervallo di temperatura compreso tra i -4°F e i 113°F (-20°C a 45°C). Caricate la batteria in ambienti di temperatura compresa tra 41°F e i 104°F (5°C a 40°C).

Se si verificano interruzioni di streaming quando si è connessi a determinati dispositivi, è probabile che la causa del problema sia di compatibilità dello specifico dispositivo. Per risolvere il problema, passate alla modalità manuale e riavviate le cuffie. Questo ottimizzerà le prestazioni per le connessioni con più dispositivi.

## GARANZIA E ASSISTENZA

Per la garanzia e l'assistenza del prodotto, visitare il sito: <https://support.masterdynamic.com/>

## RESET DI FABBRICA

Premete il pulsante ELIMINAZIONE ATTIVA DEL RUMORE (ANC) e mantenete l'interruttore di connessione Bluetooth in posizione per 5 secondi. Le luci LED rossa/bianca lampeggeranno 4 per quattro volte. Le cuffie verranno resettate.

### Le cuffie e il dispositivo non si accoppiano:

1. Accertarsi che le cuffie non siano collegate al caricabatterie. Ripetete lo spegnimento e l'accensione.
2. Disattivate il Bluetooth®, quindi riattivatelo sul dispositivo di origine.
3. Disattivate la funzione Bluetooth® su qualsiasi altro dispositivo accoppiato alle cuffie.
4. Posizionate l'interruttore su e tenetelo premuto fino a quando la luce bianca lampeggia.
5. Accertatevi che le "M&D MW65" siano selezionate nell'elenco dei dispositivi Bluetooth®

**Dal dispositivo Bluetooth® non si riceve audio o si riceve audio di scarsa qualità:** Avvicinate il dispositivo alle cuffie, gli oggetti fisici tra la cuffia e la sorgente possono ostruire il segnale. Provate un'altra applicazione musicale o provate un'altra traccia. Provate un dispositivo audio diverso.



## PREVENZIONE DELLA PERDITA UDITIVA INDOTTA DAL RUMORE

Il NIHL è una condizione prevenibile causata da un'esposizione puntuale o prolungata a livelli di decibel (dB) eccessivi. Questo danno alle strutture sensibili dell'orecchio interno è irreversibile e possono esserne colpite le persone di tutte le età. I danni possono verificarsi in un singolo evento o gradualmente nel tempo. L'esposizione puntuale a suoni superiori a 110 decibel e l'esposizione prolungata a suoni superiori agli 85 decibel può causare danni. Gli indicatori NIHL comprendono perdita dell'udito e acufeni, una condizione dove si sentono costantemente fischi, ronzii o boati. Il NIDCD (National Institute on Deafness and Other Communication Disorders) offre questa semplice regola empirica: evita l'esposizione sonora "troppo forte, troppo vicina o troppo lunga". Ecco alcuni riferimenti generali ai livelli sonori che si incontrano nella vita di tutti i giorni: brusio del frigorifero (45 dB); normale conversazione (60 dB); traffico cittadino (85 dB); motocicli (95 dB); un lettore MP3 a tutto volume (105 dB); sirene (120 dB); petardi (150 dB).

Google e Android sono marchi di Google LLC.



**MASTER & DYNAMIC**

---

**MANUAL DO USUÁRIO - FONES DE  
OUVIDO OVER-EAR SEM FIO COM CAN-  
CELAMENTO DE RUÍDO MW65**

---

A Master & Dynamic é uma empresa de áudio Premium sediada em Nova York com uma paixão profunda pela criação de ferramentas de som tecnicamente sofisticadas. Projetados para serem modernos e atemporais, nossos produtos utilizam apenas os melhores materiais e são fabricados para durar, criando o equilíbrio perfeito entre estética, resistência, conforto e som excepcional.

**NUNCA TENHA O MESMO SOM**

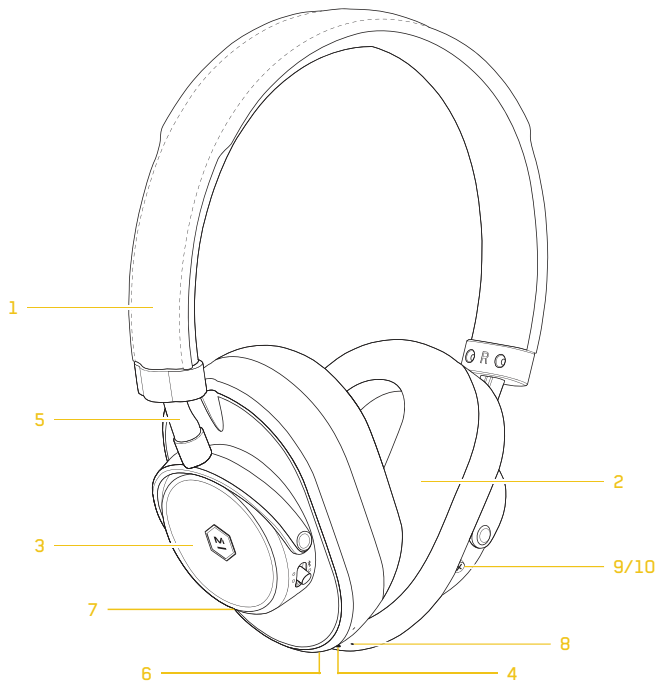

## VISÃO GERAL

1. Arco de cabeça em couro Premium  
Arco com interior de pele de cordeiro
2. Espuma de memória substituível com  
pele de cordeiro
3. Componentes forjados e usinados de  
alumínio
4. Entrada de áudio passiva de 3,5 mm
5. Braço de ajuste
6. Entrada USB-C
7. Botão de cancelamento de ruído ativo  
(Consulte a Página 6 para obter mais  
detalhes)
8. Microfones duplos
9. Obtenha ajuda em qualquer lugar com  
o seu Assistente Google
10. Controles para o fone de ouvido  
(Consulte a Página 4 para obter  
mais detalhes)

## ESPECIFICAÇÕES

 **DIMENSÕES**  
165mm x 190mm x 66mm

 **IMPEDÂNCIA**  
32 Ohms

 **PESO**  
245g / 8.6oz

 **DRIVERS**  
40 mm em Berílio  
Drivers de alto desempenho

 **PERFIL BLUETOOTH®**  
Bluetooth® 4.2 com AptX®

## AJUSTE, ENCAIXE E CONFORTO



- Gira para oferecer conforto em torno do pescoço

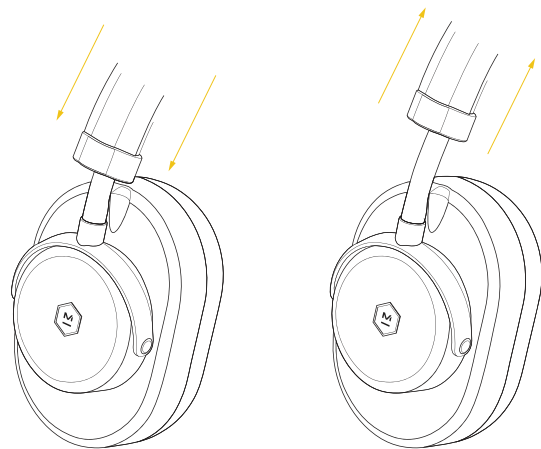

- Ajuste para encontrar o encaixe ideal.

## FUNÇÕES

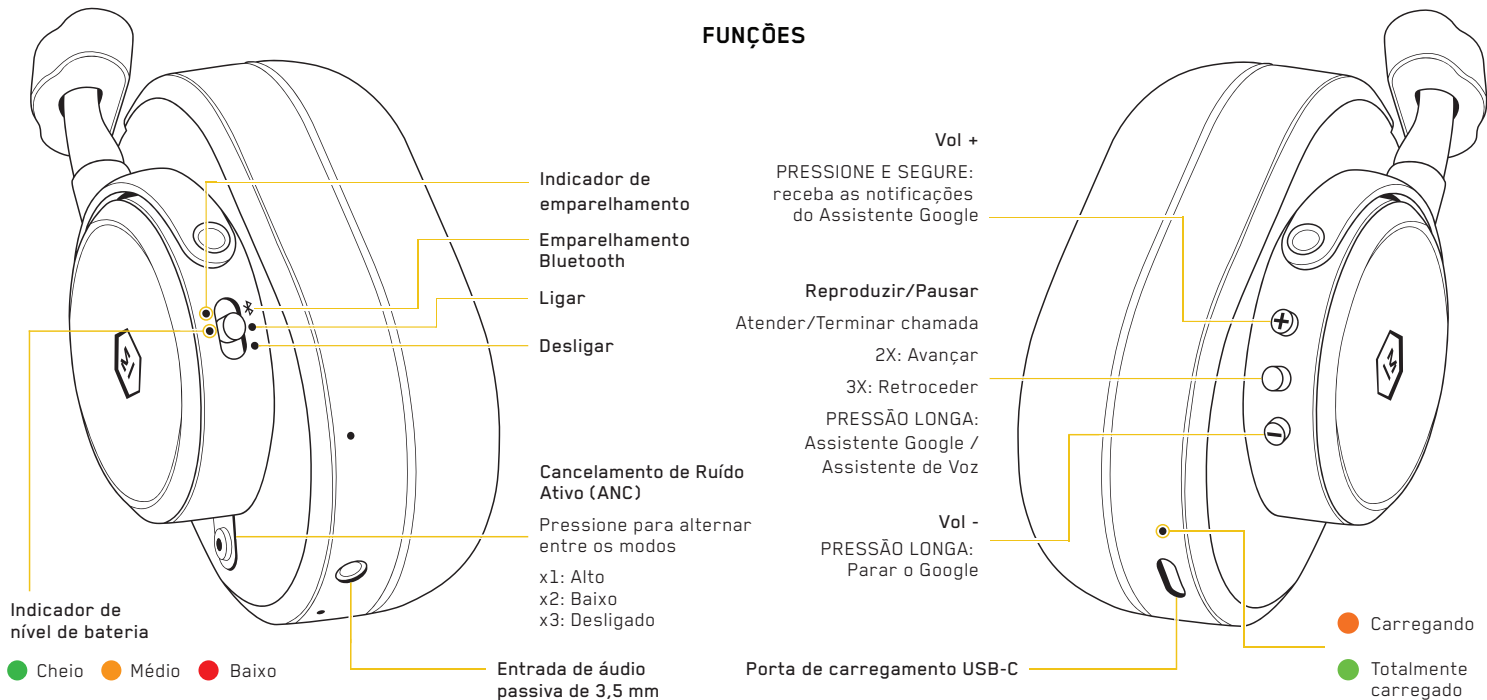

## LIGAR

- Deslize para a posição ON.  
status da bateria é exibido na inicialização (LOW/MED/HIGH)

## CARREGAR

- Para carregar, conecte o conector USB-C e conecte a uma porta USB-C (ou porta USB-A usando o adaptador incluído)

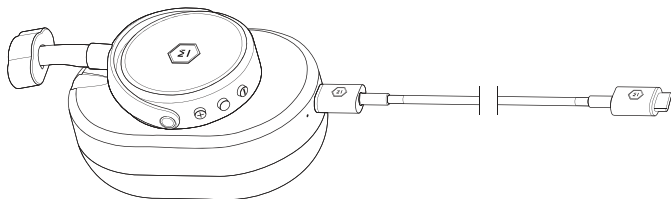

- Uma luz laranja sólida indica o carregamento e uma luz verde sólida indica uma carga completa quando o cabo USB está conectado.



Carregando



Totalmente  
carregado

NOTA: não pode ouvir  
enquanto carrega

## EMPARELHANDO

### Passo 1

Segure na posição por 2 ou mais segundos, a luz branca piscará quando o fone de ouvido estiver no modo de emparelhamento. Solte.

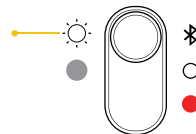

Emparelhando

### Passo 2

Acesse as configurações de Bluetooth no seu dispositivo de origem. Localize o MW50 e o conecte. Uma luz contínua indica que você está conectado.

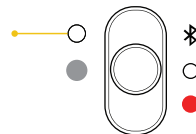

Conectado

### Emparelhamento para 2 ou mais dispositivos

Entre no modo de emparelhamento e conecte ao dispositivo 1. Entre no modo de emparelhamento novamente e o dispositivo 1 será desconectado. Conecte ao dispositivo 2 e desligue o fone de ouvido. Ligue o fone de ouvido e o fone de ouvido se conectará automaticamente ao dispositivo 1 e 2 simultaneamente. Pause um dispositivo e reproduza do outro para trocar a conexão do fone de ouvido.

## MODO DE ÁUDIO PASSIVO

- Conecte o plugue de áudio de 3,5 mm na entrada de áudio do fone de ouvido para ativar áudio passivo (com fio)
- O áudio funciona mesmo se a bateria estiver esgotada
- O microfone e os botões estão desativados durante o modo passivo



Cabo padrão 3,5 mm de 1,25 m

## MODOS DE CANCELAMENTO DE RUÍDO ATIVO (ANC)

MW65 possui 2 modos de Cancelamento de Ruído Ativo (ANC) para oferecer um som expansivo claro em qualquer ambiente.

**Alto** - Aviões, ruas da cidade, etc.

**Baixo** - Ambiente com baixo ruído ou muito vento



**Desligado** - Nenhum cancelamento de ruído é necessário

Pressione o botão ANC para alternar entre os modos



Obtenha ajuda em qualquer lugar com o Assistente Google. O MW65 está otimizado para o Assistente Google.

**DISPOSITIVO ANDROID™:** Receberá uma notificação para iniciar a instalação depois de ligar o MW65 via Bluetooth.

**DISPOSITIVO iOS:** Certifique-se de que o MW65 está ligado ao seu dispositivo Bluetooth. Transfira e abra a aplicação Assistente Google, toque no ícone e siga as instruções no ecrã.

**OUTROS ASSISTENTES DE VOZ:** Para utilizar o assistente de voz nativo do seu dispositivo, ligue o modo Mãos-livres segurando os botões ANC + PLAY/PAUSE durante 5 segundos. Repita o procedimento voltar ao modo do Assistente Google.



## ACESSÓRIOS

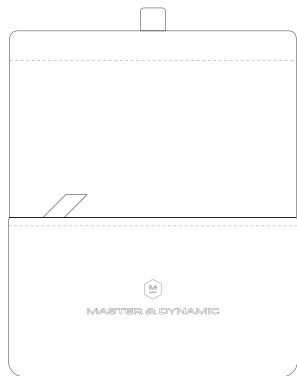

Bolsa do fone de ouvido

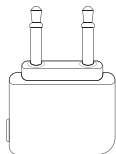

Adaptador para avião



Adaptador USB



Cabo de carregamento USB-C



Cabo padrão 3,5 mm para 3,5 mm de 1,25 m

## SUBSTITUIÇÃO DAS ALMOFADAS AURICULARES

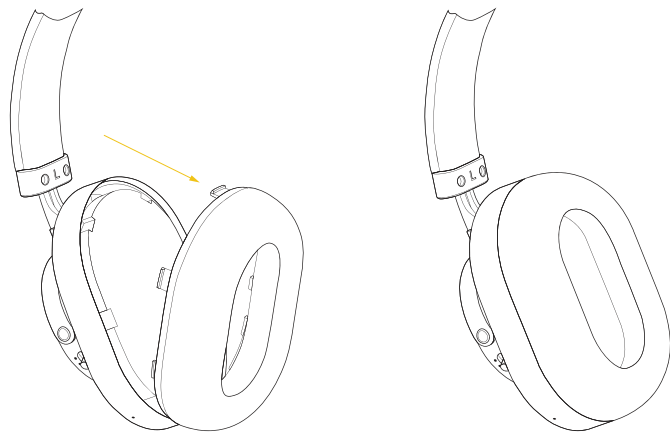

- Para remover as almofadas auriculares: puxe as almofadas com cuidado a partir do topo. Os encaixes serão liberados.
- Para fixar novamente as almofadas auriculares: prenda as 2 linguetas nas ranhuras na parte inferior do fone de ouvido. Empurre suavemente a almofada contra o fone de ouvido, garantindo que todos os encaixes sejam fixados.

## MANUTENÇÃO + RESOLUÇÃO DE PROBLEMAS

Limpe os protetores auriculares e os fones de ouvido com um pano macio e levemente úmido. Não encharque, submerja ou permita que a umidade entre perto dos drivers ou tomadas de cabos. Almofadas para os ouvidos e cabos podem ser adquiridos se estiverem desgastados em: [www.masterdynamic.com](http://www.masterdynamic.com)

Não deixe cair, não sente sobre, nem permita que os fones de ouvido sejam expostos à água, umidade, ou temperaturas extremas.

É recomendado que você retorne seus fones de ouvido ao estojo de armazenamento quando não estiverem em uso. Para evitar danos, não guarde outros itens no estojo de lona junto com seus fones de ouvido. CUIDADO: Girar os fones de ouvido incorretamente pode danificar os fones de ouvido.

Faixa de temperatura: opere e armazene este produto dentro da faixa de temperatura de -4° F a 113° F (-20° C a 45° C). Carregue a bateria somente quando a temperatura estiver entre 41° F e 104° F (5° C e 40° C).

Se você tiver interrupções de fluxo quando conectado a certos dispositivos, é provavelmente devido a um problema de compatibilidade específico do dispositivo. Para resolver, mude para o MODO DE MÃOS LIVRES e reinicie os fones de ouvido. Isso otimizará o desempenho de conexões de vários dispositivos.

## GARANTIA E SUPORTE

Para garantia do produto e suporte, visite:  
<https://support.masterdynamic.com/>

## RECUPERAÇÃO DE FÁBRICA

Pressione o botão CANCELAMENTO DE RÚIDO ATIVO (ANC) + deslize o interruptor de EMPARELHAMENTO BLUETOOTH® para a posição por 5 segundos. As luzes LED piscarão em vermelho/branco 4x. Os fones de ouvido serão restaurados.

### Os fones de ouvido e o dispositivo não emparelham:

1. Verifique se os fones de ouvido não estão conectados ao carregador. Ligue e desligue.
2. Desligue o Bluetooth® e o ligue novamente no dispositivo de origem.
3. Desative o recurso Bluetooth® em qualquer outro dispositivo emparelhado com os fones de ouvido.
4. Certifique-se de que "M&D MW65" esteja selecionado na lista de dispositivos

### Sem áudio ou qualidade de áudio ruim de um dispositivo Bluetooth® conectado:

Aproxime o dispositivo dos fones de ouvido, objetos físicos entre os fones de ouvido e a fonte pode obstruir o sinal. Tente outro aplicativo de música ou tente outra faixa. Tente um dispositivo de áudio diferente.

## PREVENÇÃO DA PERDA AUDITIVA INDUZIDA POR RUÍDO

A PAIR é uma condição evitável causada por exposição única e prolongada a níveis excessivos de decibéis (dB). Este dano às estruturas sensíveis do ouvido interno é irreversível e pessoas de todas as idades podem ser afetadas. O dano pode acontecer em um único evento ou gradualmente ao longo do tempo. A exposição única a sons mais altos que 110 decibéis e exposição prolongada a sons acima de 85 decibéis pode causar danos. Os indicadores de PAIR incluem perda de audição e zumbido, uma condição de sentir um barulho, zumbido ou rugido constante. O NIDCD (Instituto Nacional de Surdez e Outros Distúrbios da Comunicação) oferece esta regra simples: evite a exposição ao som que seja “muito alto, muito próximo ou por muito tempo”. Aqui estão algumas referências gerais aos níveis de som que ocorrem na vida cotidiana: zumbido de geladeira (45 dB); conversa normal (60 dB); tráfego da cidade (85 dB); motocicletas (95 dB); um reproduzidor MP3 no volume máximo (105 dB); sirenes (120 dB); fogos de artifício (150 dB).

Google e Android são marcas comerciais da Google LLC.



MASTER & DYNAMIC

---

## MW65 アクティブノイズキャンセリング ワイヤレスオーバーイヤーヘッドフォ ン

---

マスター & ダイナミックは、技術的に洗練されたサウンドツールの構築に深い情熱を持つ、ニューヨーク市を拠点とした高級オーディオ会社です。近代的しかし時代を超越したデザインで、当社製品は最高級の素材のみを使用し、長持ちするように設計され、美、強さ、快適さと優れた音の完璧なバランスを作り上げています。

決して同じ音には聞こえません。

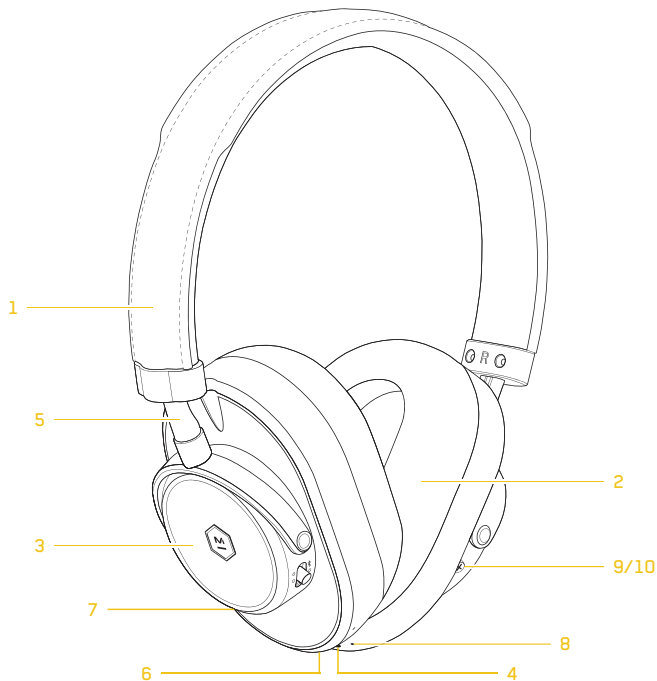

## 概要

1. プレミアムレザーヘッドバンド ラムスキン内部のバンド
2. 交換可能なメモリアフォーム ラムスキンカバー付きイヤーパード
3. 鍛造アルミニウムと機械加工全体のコンポーネント。
4. 3.5 mm パッシブオーディオ入力
5. 調整アーム
6. Usb-c 入力
7. アクティブなノイズ キャンセル ((詳細は 6 ページ参照))
8. デュアルマイク
9. Google アシスタントがいつでもあなたをサポート
10. ヘッドホンコントロール ((詳細は 4 ページ参照))

## 仕様

- |   |   |
|---|---|
| <p> 寸法<br/>165mm x 190mm x 66mm</p>            | <p> インピーダンス<br/>32 オーム</p>                   |
| <p> 重量<br/>245g / 8.6オンス</p>                   | <p> ドライバ<br/>40mmベリリウム<br/>ハイパフォーマンスドライバ</p> |
| <p> ブルートゥース®<br/>プロファイル 4.2 ブルートゥース® AptX®</p> |   |

## フィット感と快適性



- 首周りの快適さのために回転する

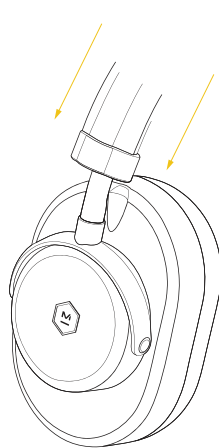

- 最適なフィット感を見つけるために調整します。

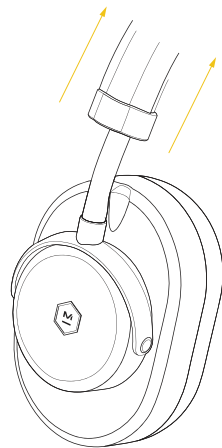

## 機能

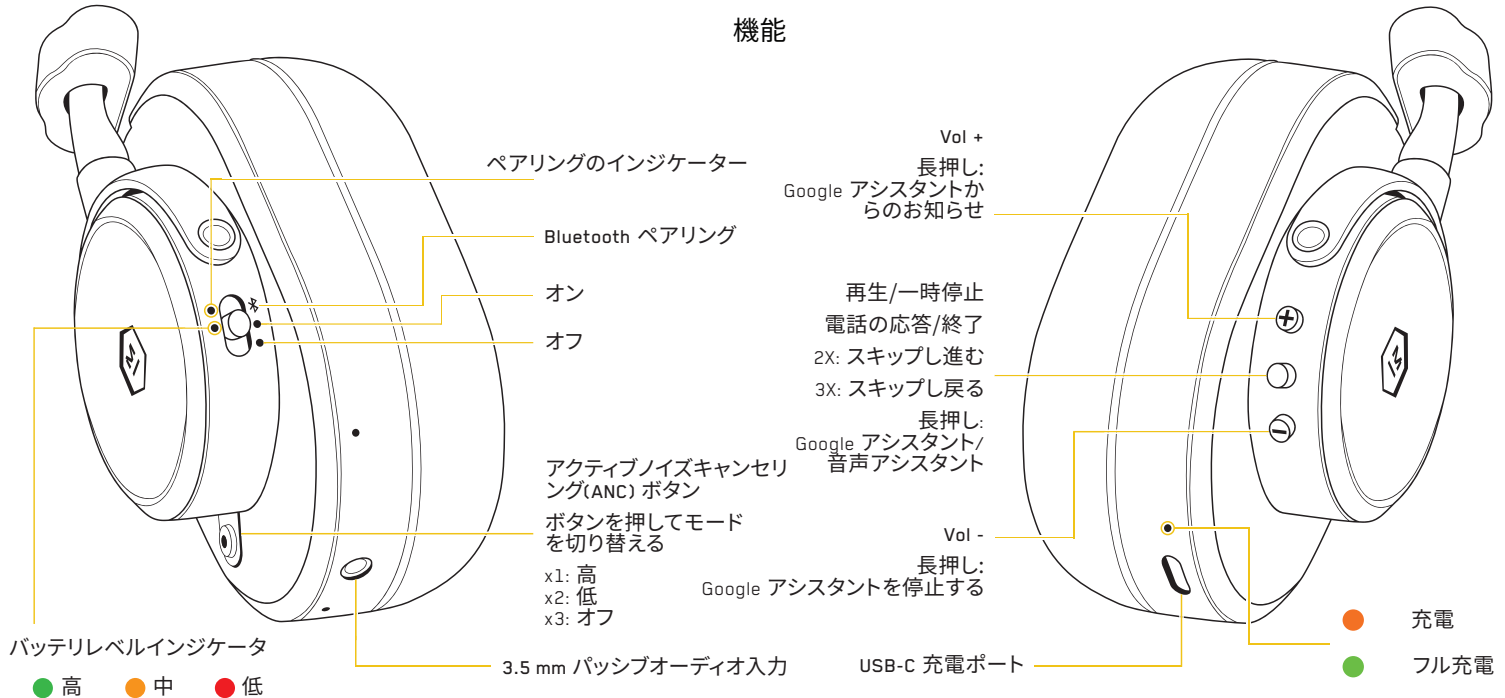



オンします。

- ・ オンの位置にスライドさせます。  
起動時にバッテリーの状態が表示されます(低/MED/高)

## 充電

- ・ 充電するには、usb-c コネクタを接続して、USB-C ポート  
(または同梱のアダプタを使用した USB-A ポート)

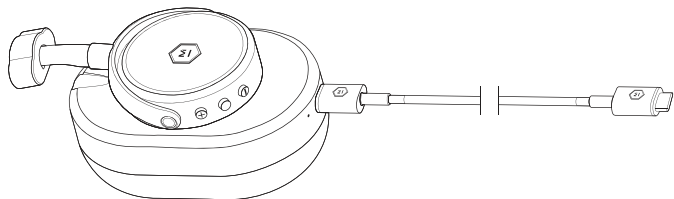

- ・ オレンジ色の点灯は、充電と固体を示します。緑色のライトは USB  
ケーブルが接続された場合には完全な充電を示す。



注: 充電中に聞くことは  
できません

## ペアリング

### ステップ1

ヘッドホンがペアリング  
モードになっているときに  
2秒間保持し、光が点滅し  
ます。発売。

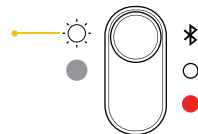

ペアリング

### ステップ2

ソースデバイスの Bluetooth  
設定にアクセスします。「M  
6 D MW65」を見つけて接続  
し(5)ます。ソリッドライトは  
接続されていることを示し  
ます。

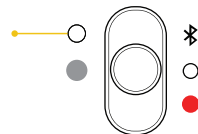

接続されています。

### 2デバイスとのペアリング

とのペアリングペアリングモードに入り、デバイス1に接続します。再度ペア  
リングモードを入力すると、デバイス1が切断されます。デバイス2に接続し、  
ヘッドホンをオフにします。ヘッドホンをオンにし、ヘッドホンがデバイス1と  
2に同時に自動的に接続します。1つのデバイスを一時停止して、もう一方か  
らスワップのヘッドホン接続を再生します。

## パッシブオーディオモード

- 3.5 mm オーディオプラグをヘッドホンオーディオ入力に接続して、エンゲージするパッシブ(有線)オーディオ
- バッテリーが消耗してもオーディオは動作します
- マイクとボタンはパッシブモードでは無効になっています



1.25 m 標準 3.5 mm ケーブル

## アクティブ ノイズ キャンセル (ANC) モード

MW65 は、2つのアクティブノイズキャンセリング (ANC) モードを備えており、あらゆる環境でクリアで(2→広大なサウンドを提供します。

高 - 飛行機、街中など

低 - 低ノイズや風の強い環境

オフ - ノイズキャンセル不要



ボタンを押してモードを切り替える



Google アシスタントが移動中でもあなたをサポートします。  
MW65 を箱から出した時点で Google アシスタントに最適化されています。

ANDROID™ デバイス: BLUETOOTH 経由で MW65 を接続した後、セットアッププロセスを開始するための通知が届きます。

iOS デバイス: MW65 があなたの BLUETOOTH デバイスに接続されることを確認します。👑 Google アシスタントアプリをダウンロードして開き、アイコンをタップして画面の指示に従います。

その他の音声アシスタント: デバイスのネイティブ音声アシスタントを使用するには、ANC + 再生/一時停止ボタンを5秒間押して、ハンズフリーモードをオンにします。このアクションをもう一度行くと、Google アシスタントモードに戻ります。

## アクセサリ

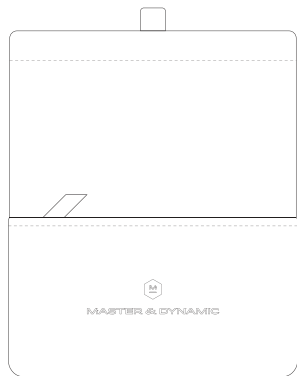

ヘッドホンポーチ

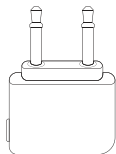

飛行機アダプター



USB アダプター



USB-C 充電ポート



1.25 m 標準 3.5 mm ケーブル

## イヤークッションの交換

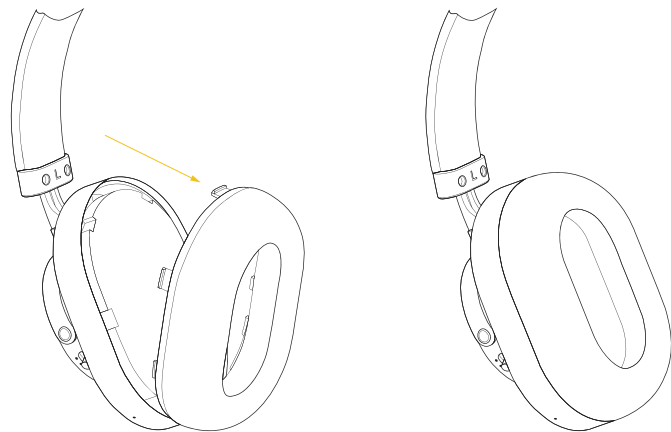

- イヤークッションを取り外すには: イヤークッションを上から静かに引き出します。スナップが発売いたします。
- イヤークッションを再び取り付けするには: 2 キャッチを、下部のスロットに接続します。イヤークッションに対して earpad をそっと押し、すべての スナップは保護されます。

## メンテナンス & トラブルシューティング

柔らかく、わずかに湿った布でイヤープッドとヘッドホンを拭きます。ドライバーやケーブルジャックの近くに水を浸したり、水没させたり、湿気を入れたりしないでください。以下のような場合には、イヤパッドとケーブルを購入することができます。www.masterdynamic.com

は、ヘッドホンを落としたり、座ったり、水や湿気にさらされたり、極端温度。

使用していないときは、ヘッドホンを収納ケースに戻すことをお勧めします。損傷を避けるため、キャンバスケースに他のアイテムをヘッドホンと一緒に保管しないでください。注意：イヤークップを誤って回転または回転させると、ヘッドホンが破損することがあります。

温度範囲:  $-4^{\circ}\text{f}$  から  $113^{\circ}\text{f}$  ( $-20^{\circ}\text{c}$  -  $45^{\circ}\text{c}$ ) の温度範囲内でのみ、本製品を操作して保管してください。温度が  $41^{\circ}\text{f}$  から  $104^{\circ}\text{f}$  ( $5^{\circ}\text{c}$  と  $40^{\circ}\text{c}$ ) の間にある場合にのみ、バッテリーを充電してください。

特定のデバイスに接続したときにストリーミングの中断が発生する場合は、デバイス固有の互換性の問題が原因である可能性があります。解決するには、ハンズフリー モードに切り替えて、ヘッドホンを再起動します。これにより、複数デバイス接続のパフォーマンスが最適化されます。

## 保証とサポート

製品の保証およびサポートについては、以下のサイトにアクセスしてください：

<https://support.masterdynamic.com/>

## ファクトリリセット

アクティブノイズキャンセリング (ANC) ボタンを押して、BLUETOOTH®ペアリングスイッチを5の位置にスライドさせます秒。LED ライトが赤く/白4x に点滅します。ヘッドホンを{7}リセットします。

イヤホンと装置は、ペアになりません。

1. サイクルパワー ヘッドホンが充電器に接続されていないことを確認します。サイクルパワーオンとオフを切り替えます
2. Bluetoothをオフにし、ソースデバイスから再びオンにします。
3. イヤホンとペアを成す他のデバイスでBluetooth機能をオフにしますヘッドホン。
4. 白い光が点滅するまでスライドスイッチを押し続けます。
5. 「M & D MW65」が Bluetoothで選択されていることを確認してください® デバイスリスト

接続されているオーディオまたは音質が低いBluetooth®デバイス:

ヘッドホンの近くにデバイスを移動し、ヘッドフォンとの間の物理的なオブジェクトソースが信号を妨害することがあります。別の音楽アプリケーションを試すか、別のトラックを試してください。他のオーディオデバイスを使用してください。

## 騒音性難聴の予防

NIHL は、1回だけの過度のデシベル (dB) レベルへのエクスポージャーの両方によって引き起こされる予防可能な状態です。敏感な内耳構造への害(3)は不可逆的であり、すべての年齢層の人が(4)影響を受ける可能性があります。損傷は、1回のこと、または時間の経過と共に徐々に発生します。1回の露出で110 デシベルよりも大きな音と、85デシベルを超える音への露出は害を引き起こす可能性があります。NIHL の指標には、難聴や耳鳴り、一定の響き、ブーンと轟音を感知する状態が含まれます。NIDCD (国立聴覚 障害研究所) は、この単純なルールを提供しています: 「あまりにも大きすぎる音、近すぎる、または長すぎる音への露出を避けてください。」ここでは日常(15)生活の中で発生する音のレベルへのいくつかの一般的な参考: 冷蔵庫の音 (45 db); 通常の会話 (60 db); 都市交通 (85 db); オートバイ (95 db); MP3 フルボリューム (105 db) のプレーヤー; サイレン (120 db); 爆竹 (150 db)。

Google、Android は、Google LLC の商標です。



MASTER & DYNAMIC

---

사용 설명서 - MW65  
액티브 노이즈 캔슬링 무선  
오버 이어 헤드폰

---

Master & Dynamic은 깊은 열정으로 정교한 기술의 사운드 툴을 제작하는 뉴욕 기반의 프리미엄 오디오 회사입니다. 최상의 소재와 모던하면서도 클래식한 디자인이 만나 오래도록 지속되는 가치를 만들어냅니다. 아름다움과 강렬함, 편안함과 독보적인 사운드의 완벽한 균형을 만나보세요.



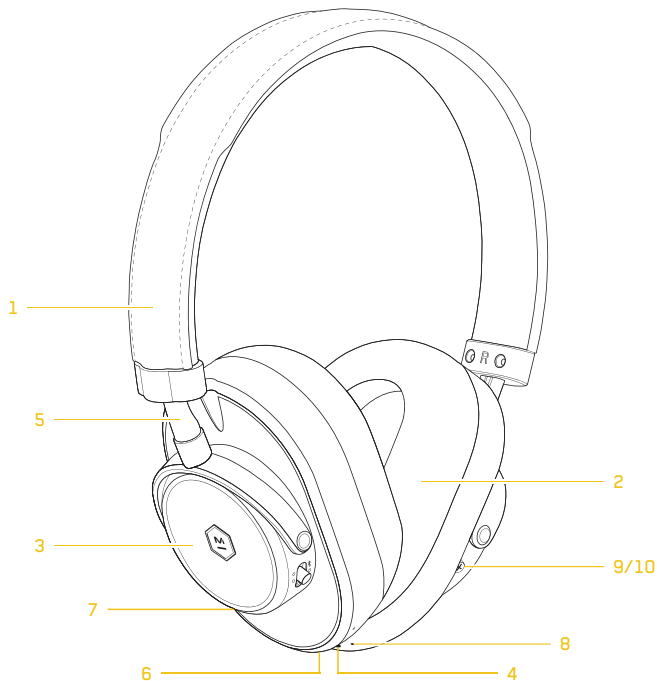

원이 다른 사운드



## 개요

1. 접촉면에 양가죽을 댄 프리미엄 가죽 헤드밴드
2. 교체 가능한 양가죽 소재메모리 폼 이어 패드
3. 단조 및 가공알루미늄 부품
4. 3.5mm 패시브 오디오 인풋
5. 조정부
6. USB-C 인풋
7. 액티브 노이즈 캔슬링 버튼 (자세한 내용은 6페이지 참조)
8. 듀얼 마이크
9. 끊김 없이 이용할 수 있는 Google 어시스턴트
10. 헤드폰 컨트롤 (자세한 내용은 4페이지 참조)

## 사양

- |  |  |
|--|--|
| <p> <b>규격</b><br/>165mm x 190mm x 66mm</p>                | <p> <b>임피던스</b><br/>32 옴</p>              |
| <p> <b>중량</b><br/>245g / 8.6oz</p>                        | <p> <b>드라이버</b><br/>40mm 베릴륨 고성능 드라이버</p> |
| <p> <b>블루투스 프로파일</b><br/>Bluetooth® AptX® 지원 블루투스 4.2</p> |  |



## 유연함, 핏, 편안함



• 목에 돌렸을 때 편안한 회전 기능

• 조정하여 최적의 핏을 찾아보세요.

## 기능

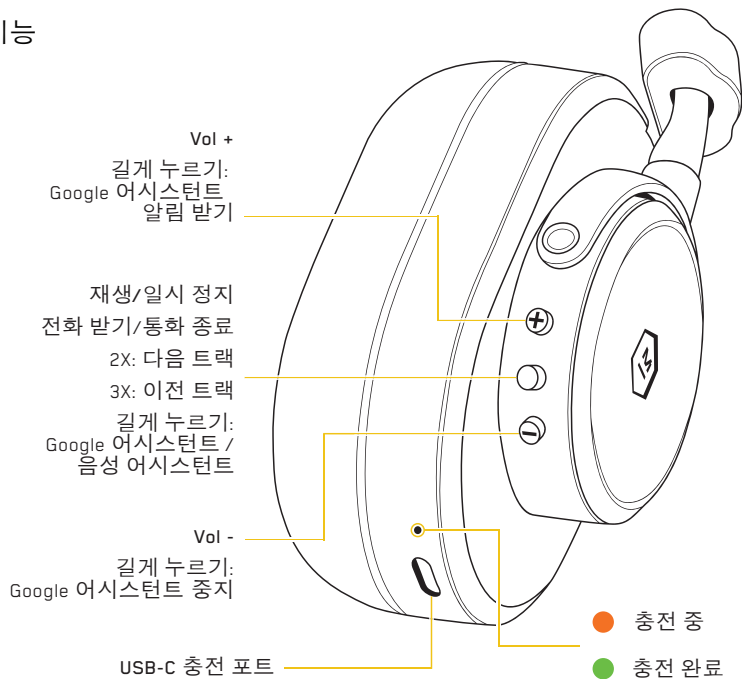
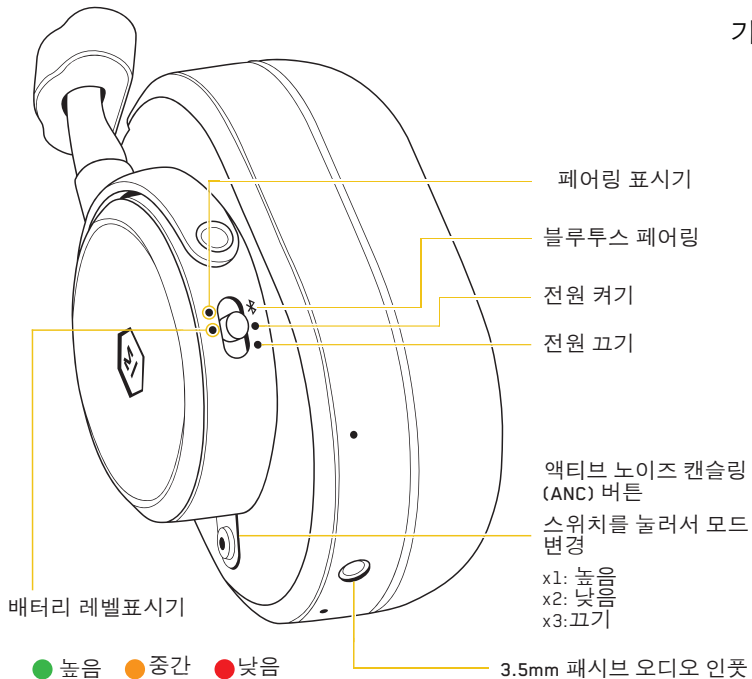

## 켜기

- ON으로 슬라이드 합니다.  
시작 시의 배터리 상태가 표시됩니다 (낮음/중간/높음).

## 충전

- 충전하려면 USB-C 포트에 USB-C 커넥터를 연결합니다(동봉된 어댑터를 이용하여 USB-A 포트 사용 가능).

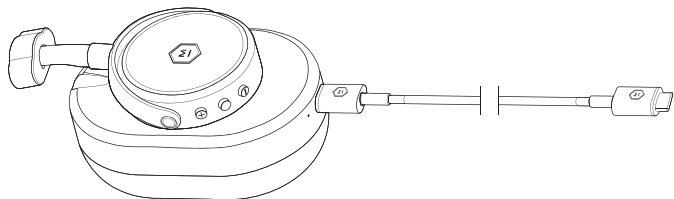

- USB 케이블이 연결된 상태에서 깜빡임 없는 주황색 불빛은 충전 중초록색 불빛은 충전 완료를 나타냅니다.



충전 중



충전 완료

참조: 충전 중에는 장치를 사용할 수 없습니다

## 페어링

### 1단계

\* 쪽으로 2초 이상 당깁니다. 헤드폰이 페어링 모드에 진입하면 하얀 표시등이 깜빡입니다. 버튼에서 손을 뗍니다.

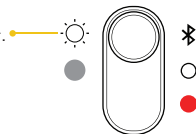

페어링

### 2단계

헤드폰을 사용할 장치의 블루투스 설정에 액세스하세요. "MGD MW65"를 찾아 연결합니다. 연결되면 깜빡임 없이 표시등이 들어옵니다.

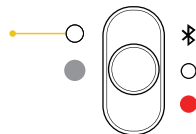

연결됨

### 장치 2개에 페어링하는 방법

페어링 모드에 들어간 다음 첫 번째 장치에 연결합니다. 다시 페어링 모드에 들어갑니다. 첫 번째 장치가 연결 해제됩니다. 두 번째 장치에 연결하고 헤드폰을 끕니다. 헤드폰이 자동으로 장치 두 개에 동시 연결됩니다. 헤드폰 연결을 바꾸려면 한 장치를 일시 정지하고 다른 장치에서 플레이합니다.

## 패시브 오디오 모드

- 헤드폰 오디오 인풋에 3.5mm 오디오 플러그를 연결하여 패시브(유선) 오디오 사용
- 낮은 배터리에서도 작동하는 오디오
- 패시브 모드에서 마이크 및 버튼 비활성화

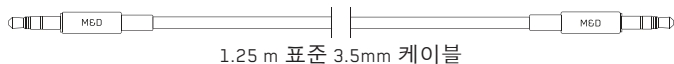

## 액티브 노이즈 캔슬링(ANC) 모드

MW65는 2개의 액티브 노이즈 캔슬링(ANC) 모드가 있어 어떤 환경에서도 선명하고 폭넓은 사운드를 즐길 수 있습니다.

높음 - 비행기, 도시의 거리 등.

낮음 - 저소음 또는 바람이 부는 환경

끄기 - 노이즈 캔슬링 필요 없음



ANC 버튼을 눌러 모드 변경

## Google 어시스턴트

Google 어시스턴트의 기능을 끄김 없이 이용해보세요. MW65는 최적화가 완료돼있어 상자에서 꺼내자마자 Google 어시스턴트를 이용할 수 있습니다.

Android™ 장치: MW65를 블루투스에 연결하면 설정 프로세스를 시작할 수 있는 알림을 보내드립니다.

iOS 장치: MW65가 블루투스 장치에 연결되어 있는지 확인하세요. Google 어시스턴트 앱을 다운로드하여 엽니다.  아이콘을 탭한 뒤, 화면의 지시 사항을 따르세요.

기타 음성 어시스턴트: 장치에 있던 기존 음성 어시스턴트를 사용하려면, ANC 및 재생/일시 정지 버튼을 5초 동안 눌러 핸즈프리 모드를 켭니다. Google 어시스턴트 모드로 돌아가려면 같은 동작을 반복합니다.

## 액세서리

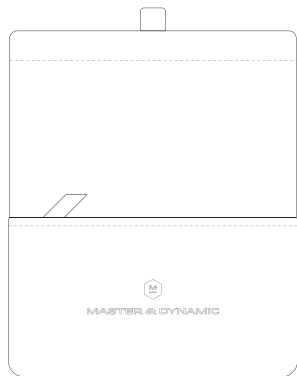

헤드폰 파우치

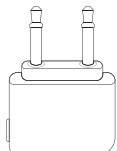

비행기 어댑터



USB 어댑터



USB-C 충전 케이블



1.25m 표준 3.5mm - 3.5mm 케이블

## 이어 패드 교체

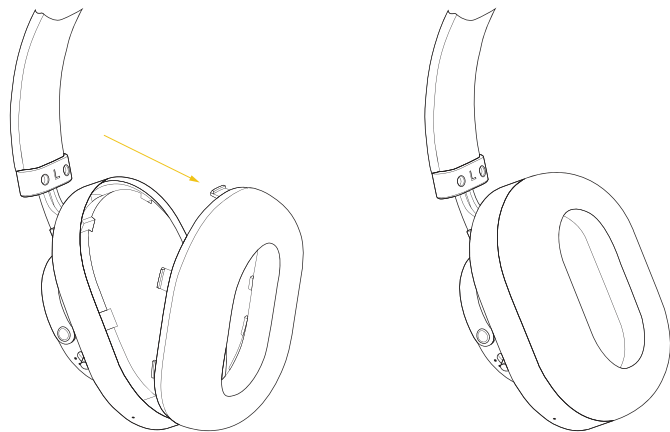

• 분리하려면 이어 패드를 잡고 위쪽부터 당겨주세요.  
고정쇠가분리됩니다.

• 다시 부착하려면 이어 컵 하단의 구멍에 2개의 걸쇠를 끼워주세요.  
모든 고정쇠가 고정돼있는지  
확인하고 이어 컵에 이어 패드를 부드럽게 밀어  
넣습니다.

## 유지보수 및 문제해결

살짝 물기가 있는 부드러운 천으로 이어 패드와 헤드폰을 닦아줍니다. 드라이버나 케이블 잭을 물에 적시거나 담그지 말고 습기가 흡수되지 않게 합니다. 이어 패드와 케이블이 마모된 경우, 다음 웹사이트에서 구매할 수 있습니다: [www.masterdynamic.com](http://www.masterdynamic.com)

헤드폰을 떨어트리거나 깔고 앉지 마시고, 물기, 습기, 극한의 온도에 노출시키지 마십시오.

헤드폰을 사용하지 않을 때는 보관용 케이스에 보관하는 것이 좋습니다. 손상 방지를 위해 캔버스 케이스에 헤드폰과 다른 물건을 함께 보관하지 말아 주세요. 주의: 이어컵을 잘못된 방향으로 또는 과하게 회전시키면 헤드폰이 손상될 수 있습니다.

온도 범위: 섭씨 -20-45도(화씨 -4-113도)의 온도 범위 내에서만 사용 및 보관하십시오. 섭씨 5-40도(화씨 41-104도)의 온도 범위 내에서만 배터리를 충전하십시오.

특정 장치에 연결했을 때 스트리밍이 중단되는 경우, 장치 특유의 호환성 문제일 수 있습니다. 해결하려면 핸드프리 모드로 전환하여 헤드폰을 다시 시작합니다. 다중 장치 연결 성능이 최적화됩니다.

## 보증 및 지원

제품 보증 및 지원을 확인하려면 다음을 방문하세요:  
<https://support.masterdynamic.com/>

## 공장 초기화

액티브 노이즈 캔슬링(ANC) 버튼을 누른 채 블루투스® 페어링 스위치를 쪽으로 5초 동안 슬라이드 합니다. LED 표시등이 빨간색/흰색으로 4번 깜빡입니다. 그다음 헤드폰이 재설정됩니다.

헤드폰과 장치가 페어링 되지 않습니다:

1. 헤드폰이 충전기에 연결되어 있지 않은지 확인합니다. 전원 스위치를 껐다가 켜십시오.
2. 블루투스®를 끈 다음, 헤드폰을 사용할 장치에서 다시 켜십시오.
3. 헤드폰과 페어링된 다른 장치가 있으면 해당 장치의 블루투스® 기능을 끕니다.
4. 흰색 표시등이 깜빡일 때까지 스위치를 쪽으로 슬라이드합니다.
5. 블루투스® 장치 목록 에서 "M&D MW65"가 선택되어 있는지 확인합니다.

연결된 블루투스® 장치에서 오디오가 들리지 않거나 오디오 품질이 좋지 않습니다:

장치를 헤드폰과 가까운 위치로 옮깁니다. 헤드폰과 장치 사이에 있는 물체가 신호를 방해할 수도 있습니다. 다른 음악 애플리케이션에서 시도하거나 다른 트랙을 플레이해보세요. 다른 오디오 장치에서 시도해보세요.

## 소음으로 인한 청력 상실(NIHL) 예방

NIHL는 과한 데시벨(dB)에 일회성 또는 지속적으로 노출되어 발생하는 예방 가능한 문제입니다. 민감한 내이 기관에 발생하는 손상은 되돌릴 수 없으며 모든 연령대의 사람에게 발생할 수 있습니다. 손상은 일회성 또는 점진적으로 발생할 수 있습니다. 110dB 이상의 소음에 한 번 노출되거나 85dB 이상의 소음에 지속해서 노출되면 손상이 발생할 수 있습니다. NIHL의 지표에는 청력 상실, 이명, 지속해서 울리거나 웅웅 또는 웅웅대는 소리를 듣는 것이 있습니다. 미국 국립 난청과 대화 장애 연구소(NIDCD)에서는 다음과 같은 간단한 경험 법칙을 제시합니다. “너무 크거나 너무 가까이에서 너무 오래” 소음에 노출되는 것을 피하십시오. 일상생활의 소음 수준에 다음 내용을 참조하시기 바랍니다. 냉장고 소리(45dB), 일반적인 대화(60 dB), 도시 교통(85dB), 오토바이(95dB), 최대 볼륨의 MP3 플레이어(105dB), 사이렌(120dB), 폭죽(150dB).

Google과 Android는 Google LLC의 등록 상표입니다.





MASTER & DYNAMIC

---

คู่มือผู้ใช้ MW65  
หูฟังไร้ สายตัดเสียงรบกวน  
แบบแอคทีฟ แบบครอบหู

---

Master & Dynamic คือบริษัทเครื่องเสียงระดับพรีเมียมตั้งอยู่ที่มหานครนิวยอร์ก ที่มีความหลงใหลอย่างลึกซึ้งในการสร้างสรรค์ทางเทคโนโลยีให้กับอุปกรณ์เครื่องเสียงที่มีความซับซ้อน ออกแบบให้มีความทันสมัยไร้กาลเวลา ผลิตภัณฑ์ของเราเลือกใช้แต่วัสดุที่ดีที่สุดเท่านั้น พร้อมด้วยงานวิศวกรรมที่คงทน ให้ความสมดุลระหว่างความสมบูรณ์ สุนทรีย์ภาพ ความแข็งแกร่ง สะดวกสบายและพลังเสียงที่ยอดเยี่ยม

ด้วยเสียงที่แตกต่าง

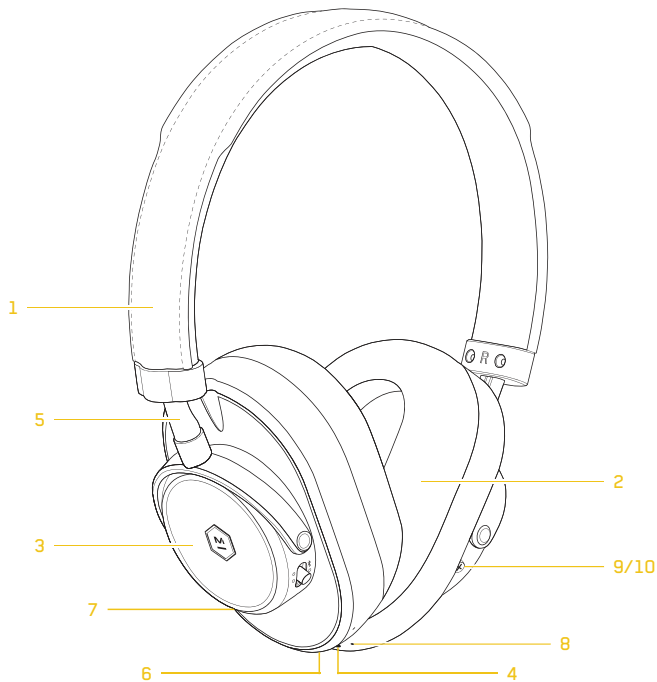



## ภาพรวม

1. หูฟังคาดศีรษะหนังบุด้วยหนังแกะ
2. เมมโมรีโฟมที่ถอดเปลี่ยนได้  
ที่ครอบเป็นร่องหูฟังหนังแกะ
3. ส่วนประกอบออลูมิเนียม
4. อินพุตเสียงแบบพาสซีฟ 3.5 มม.
5. แชนปรับสแตนด์เลส
6. อินพุต USB-C
7. ปุ่มการตัดเสียงรบกวนแบบแบบแอคทีฟ  
(ดูรายละเอียดหน้า 6)
8. ไมโครโฟนคู่
9. ขอรับความช่วยเหลือระหว่างการเดินทาง  
ได้จาก Google Assistant ของท่าน
10. การควบคุมหูฟัง  
(ดูรายละเอียดหน้า 4)

## ข้อมูลจำเพาะ

 **ขนาด**  
165 มม. x 190 มม. x 66 มม.

 **ความต้านทาน**  
32 โอห์ม

 **น้ำหนัก**  
245 กรัม/8.6 ออนซ์

 **ไดรฟ์เวอร์**  
เบริลเลียม 40 มม.  
ไดรฟ์เวอร์ที่มีประสิทธิภาพการ  
ทำงานระดับสูง

 **บลูทูธโปรไฟล์®**  
บลูทูธ® 4.2 กับ AptX®

## ปรับแต่งได้ พอดี และสะดวกสบาย



• หมุนรอบคอได้อย่างสะดวกสบาย

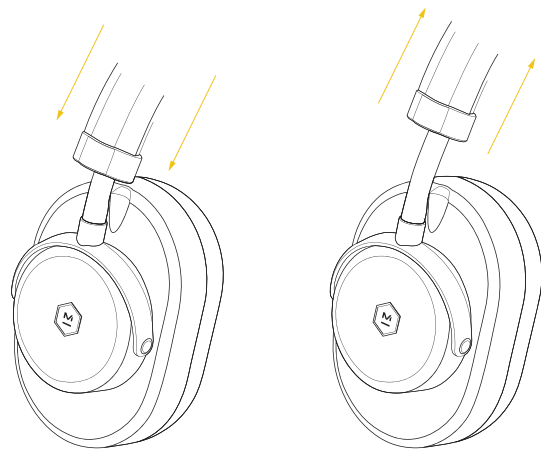

• ปรับแต่งให้ได้ความพอดีที่สุด

## ฟังก์ชัน

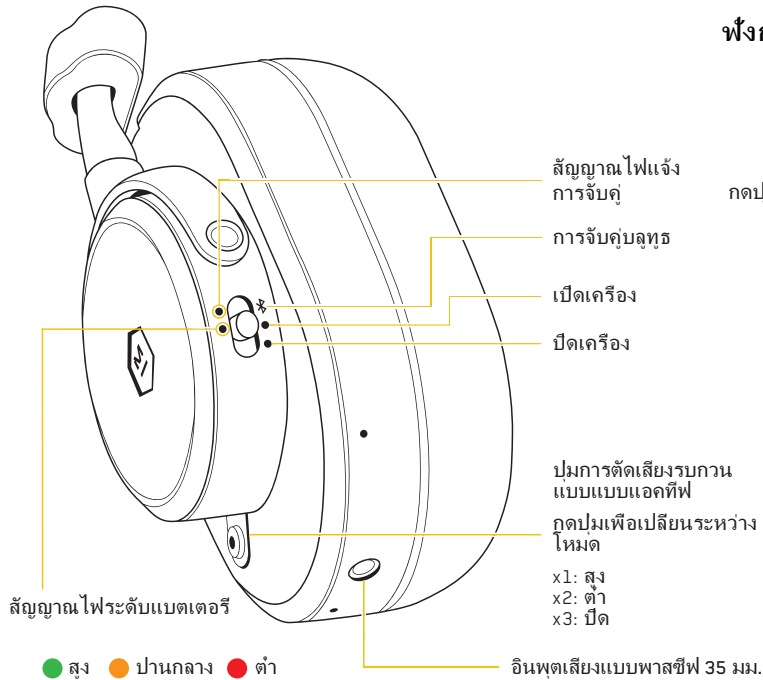

Vol +  
กดปุ่มยาว: รับการแจ้งเตือนจาก Google Assistant ของท่าน

เล่น/หยุดชั่วคราว  
รับสาย/วางสาย  
2X: ข้ามไปข้างหน้า  
3X: ข้ามไปข้างหลัง  
กดปุ่มยาว: Google Assistant/  
ตัวช่วยเหลือเสียง

Vol -  
กดปุ่มยาว: หยุด Google

พอร์ตชาร์จไฟ USB-C

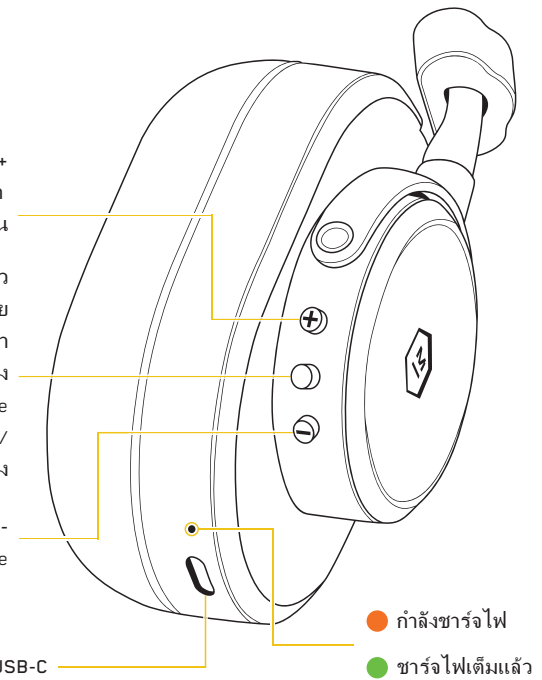

## เปิดการใช้งาน

- เลื่อนไปที่ตำแหน่ง ON หน้าจอจะแสดงภาพสถานะเริ่มต้นของแบตเตอรี่ (ต่ำ/ปานกลาง/สูง)

## การชาร์จไฟ

- การชาร์จไฟ เสียบขั้วต่อ USB-C และเชื่อมต่อกับพอร์ต USB-C (หรือพอร์ต USB-A ที่ใช้อะแดปเตอร์ที่มีอยู่)

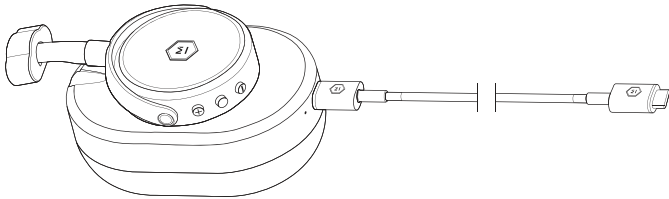

- ไฟสีส้มทึบแสดงว่ากำลังชาร์จไฟ และไฟสีเขียวทึบแสดงว่าชาร์จไฟเต็มเมื่อเชื่อมต่อกับสาย USB



การชาร์จไฟ



ชาร์จเต็มแล้ว

หมายเหตุ: ไม่สามารถฟังได้ขณะชาร์จไฟ

## การจับคู่

### ขั้นตอนที่ 1

กดปุ่มตำแหน่ง \* ค้างไว้ 2 วินาทีหรือมากกว่านั้น ไฟสีขาวจะกระพริบเมื่อหูฟังเข้าสู่โหมดการจับคู่ แล้วปล่อยปุ่ม

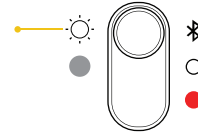

การจับคู่

### ขั้นตอนที่ 2

เข้าสู่การตั้งค่าบลูทูธบนอุปกรณ์ต้นทางของท่าน ค้นหา MW65 และเชื่อมต่อ แสงสีทึบแสดงว่าท่านได้เชื่อมต่อแล้ว

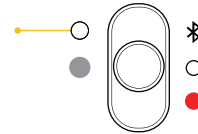

การเชื่อมต่อ

### การจับคู่กับสองอุปกรณ์

เข้าสู่โหมดการจับคู่และเชื่อมต่อกับอุปกรณ์ที่ 1 เข้าสู่โหมดการจับคู่อีกครั้งและอุปกรณ์ที่ 1 จะยกเลิกการเชื่อมต่อ เชื่อมต่อกับอุปกรณ์ที่ 2 และปิดหูฟัง → เปิดหูฟังและหูฟังจะทำการเชื่อมต่อกับอุปกรณ์ที่ 1 และ 2 พร้อมกันโดยอัตโนมัติ หยุดอุปกรณ์หนึ่งไว้ชั่วคราว และเล่นจากอีกเครื่องหนึ่ง เพื่อสลับการเชื่อมต่อกับหูฟัง

## โหมดเสียงพาสซีฟ

- เลียบปลีกเสียงขนาด 3.5 มม. เข้า กับอินพุตเสียงของหูฟัง เพื่อเข้า สู่ การรับ ฟัง เสียงแบบพาสซีฟ
- เสียงจะท างานแม้ ว่ าแบตเตอรี่จะหมด
- ไมโครโฟนและปุ่ม ถักปี ดิใช้ งานในระหว่ างโหมดพาสซีฟ



สายมาตรฐาน 1.25 มม. 3.5 มม.

## โหมดการตัดเสียงรบกวนแบบแอคทีฟ (ANC)

The MW65 features 2 Active Noise-Cancelling (ANC) modes for clear, expansive sound in any environment.

สูง - เครื่องบิน ถนนในเมือง เป็นต้น

ต่ำ - เสียงต่ำหรือสภาวะลมแรง

ปิด - ไม่ต้องการใช้การตัดเสียงรบกวน

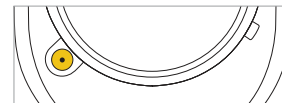

กดปุ่ม ANC เพื่อสลับระหว่างโหมด



ขอรับการช่วยเหลือระหว่างการเดินทางได้จาก Google Assistant หูฟัง MW65 ของท่าน ได้รับการปรับให้เหมาะสมกับการใช้งานคู่กับ Google Assistant

อุปกรณ์แอนดรอยด์: คุณจะได้รับการแจ้งเตือนเพื่อเริ่มขั้นตอนการตั้งค่าหลังจากการเชื่อมต่อหูฟัง MW65 ของคุณผ่านทางบลูทูธ

อุปกรณ์ iOS: ตรวจสอบให้มั่นใจว่าหูฟัง MW65 ของท่านเชื่อมต่อกับอุปกรณ์บลูทูธของท่านแล้ว ให้ดาวน์โหลดและเปิดแอป Google Assistant และที่ไอคอน  และ ปฏิบัติตามคำแนะนำการใช้งานบนหน้าจอ

ระบบสั่งการด้วยเสียงอื่นๆ: การใช้ระบบสั่งการด้วยเสียงดั้งเดิมบนอุปกรณ์ของท่าน ให้เปิดโหมด HANDS FREE ด้วยการกดปุ่ม ANC + เล่น/หยุดชั่วคราว ค้างไว้ 5 วินาที ทำซ้ำเพื่อเปลี่ยนกลับมาที่โหมด Google Assistant

## อุปกรณ์เสริม

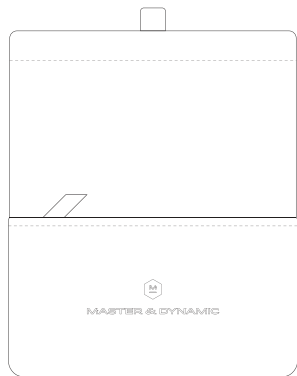

กระเป๋าหูฟัง

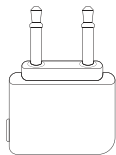

อะแดปเตอร์สำหรับเครื่องบิน



อะแดปเตอร์ USB



พอร์ตชาร์จไฟ USB-C



สายมาตรฐาน 1.25 มม. 3.5 มม. ถึง 3.5 มม.

## การเปลี่ยนเป็นรองหู

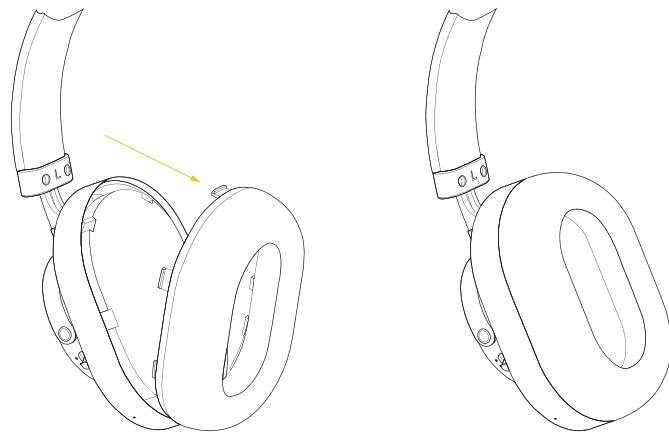

- การถอดเปลี่ยนรองหู: ค่อย ๆ ดึงแป้นรองหูขึ้นจากด้านบนของการจับเข้ากับหูฟังเพื่อถอดออก
- การติดตั้งแป้นรองหูกลับ: เกี่ยวข้องกับ 2 ตัวเข้ากับช่องด้านล่างของช่องหูค่อย ๆ ดัน แป้นรองหูเข้ากับช่องหูให้แน่ใจว่าจับได้พอดีและมั่นคง

## การบำรุงรักษาและการแก้ไขปัญหา

ทำความสะอาดแป้นรองหูฟังให้สะอาดด้วยผ้าที่อ่อนนุ่ม ชุบน้ำหมาด ๆ อย่าจุ่มหรือปล่อยให้จมน้ำ หรือปล่อยให้ความชื้นเข้าไปใกล้กับตัวไดรเวอร์หรือแจ็คสายสัญญาณ แป้นรองหูและสายเคเบิลสามารถซื้อได้หากมีการสึกหรอที่: [www.masterdynamic.com](http://www.masterdynamic.com)

อย่าทำตก นั่งทับ หรือปล่อยให้หูฟังสัมผัสกับน้ำ ความชื้น หรืออุณหภูมิสูง

ขอแนะนำให้นำหูฟังของท่านใส่เก็บกลับเข้ากล่องเก็บอุปกรณ์เมื่อไม่ได้ใช้งาน เพื่อหลีกเลี่ยงความเสียหาย ไม่ควรเก็บสิ่งของอื่นใดลงในกล่องผ้าใบร่วมกับหูฟังของท่าน ข้อควรระวัง: การหมุนที่ไม่ถูกต้องหรือการหมุนมากเกินไปอาจทำให้หูฟังเสียหายได้

ช่วงอุณหภูมิ: การใช้งานและการจัดเก็บผลิตภัณฑ์นี้ในช่วงอุณหภูมิ -4°F ถึง 113°F (-20°C ถึง 45°C) เท่านั้น ชาร์จแบตเตอรี่ที่อุณหภูมิระหว่าง 41°F และ 104°F (5°C และ 40°C) เท่านั้น

หากคุณพบการความขัดข้องในการสตรีมเมื่อเชื่อมต่อกับอุปกรณ์บางประเภท เป็นไปได้ว่าอาจเกิดขึ้นจากปัญหาความเข้ากันได้โดยเฉพาะอุปกรณ์ให้แก้ไขด้วยการ เปลี่ยนไปที่โหมด HANDS FREE และรีเซ็ตหูฟัง นี้จะช่วยทำให้การทำงานที่ได้ประสิทธิภาพสูงสุดในการเชื่อมต่อหลายอุปกรณ์

## การรับประกันและการสนับสนุน

สำหรับการรับประกันและการสนับสนุนผลิตภัณฑ์โปรดเข้าไปที่:  
<https://support.masterdynamic.com/>

การตั้งค่าโรงงาน

กดปุ่มตัดเสียงรบกวนแบบแอคทีฟ (ANC) + เลื่อนการจับคู่ BLUETOOTH ให้กลับไปตำแหน่งค้างไว้ 5 วินาที ไฟ LED สีเหลือง/ขาว จะกระพริบขึ้น 4 ครั้ง จากนั้นหูฟังก็จะได้รับการรีเซ็ต

หูฟังและอุปกรณ์ไม่จับคู่:

1. ตรวจสอบให้แน่ใจว่าหูฟังไม่ได้เชื่อมต่อกับที่ชาร์จ รอบวงจรไฟฟ้า ปิดและเปิดเครื่อง
2. ปิดบลูทูธ\* แล้วเปิดอีกครั้งบนอุปกรณ์ต้นทาง
3. ปิดการใช้งานบลูทูธ\* บนอุปกรณ์อื่น ๆ ที่จับคู่กับหูฟัง
4. ✖ เลื่อนสวิตช์ค้างไว้จนกว่าไฟสีขาวจะกะพริบ
5. ตรวจสอบให้แน่ใจได้เลือก "M&D MW65" ในบลูทูธ\* ในรายการอุปกรณ์

ไม่มีเสียงหรือคุณภาพเสียงไม่ดีจากการเชื่อมต่อ บลูทูธ\* เข้ากับอุปกรณ์:

ขยับอุปกรณ์เข้าใกล้หูฟัง เคลื่อนย้ายวัตถุระหว่างหูฟังและต้นทางที่อาจขัดขวางสัญญาณ ลองใช้แอปพลิเคชันเพลงอื่น หรือลองเปิดอีกแทร็คหนึ่ง ลองใช้อุปกรณ์เสียงอื่น



## การป้องกันของ NIHL (การได้ยินเสียงรบกวน การสูญเสียการได้ยิน)

NIHL เป็นสภาวะของสาเหตุที่สามารถป้องกันได้ทั้งที่เกิดขึ้นในครั้งเดียว และการสัมผัสกับ ระดับ เดซิเบล (dB) ที่มากเกินไปเป็นเวลานาน ซึ่งสิ่งนี้ก่อให้เกิดอันตรายต่อโครงสร้างหูชั้นในที่ละเอียดอ่อน และมีผลกระทบต่อคนในทุกเพศทุกวัย ความเสียหายสามารถเกิดขึ้นได้ในเหตุการณ์เพียง ครั้งเดียว หรือค่อย ๆ ก่อตัวขึ้นในช่วงระยะเวลาหนึ่ง การสัมผัสกับเสียงที่ "กระชาก" อย่างรุนแรง เช่น การระเบิด หรือการเปิดรับเสียงที่ตั้งอย่างต่อเนื่องเกินกว่า 85 เดซิเบล อาจทำให้เกิดอันตราย ได้ ตัวชี้วัดของ NIHL นั้นรวมถึงการสูญเสียการได้ยินและหูอื้อ สภาวะที่ไวต่อเสียงกริ่ง เสียงหึ่ง หรือ เสียงคำรามต่อเนื่อง NIDCD (สถาบันคนหูหนวกและความผิดปกติของการสื่อสารอื่นแห่งชาติ) เสนอ กฎหลักง่าย ๆ ดังนี้: ให้หลีกเลี่ยงการสัมผัสต่อเสียงที่ "ดังเกินไป ใกล้หรือนานเกินไป" นี้คือข้อ อ้างอิงทั่วไปบางส่วนของระดับเสียงที่เกิดขึ้นในชีวิตประจำวัน: เสียงฮัมของตู้เย็น (45 dB) การ สอนทนาปกติ (60 dB) การจราจรในเมือง (85 dB) รถจักรยานยนต์ (95 dB) เครื่องเล่น MP3 ที่ระดับ เสียงเต็ม (105 dB) เสียงไซเรน (120 dB) เสียงประทัดไฟ (150 dB)





MASTER & DYNAMIC

---

## 使用者手冊 - MW65 主動降噪無線頭戴式耳機

---

Master & Dynamic 是一家總部位於紐約，對製造技術先進的音響裝置有著高度熱情的音響公司。我們的產品具有現代而又永恆的設計風格，只選用最好的材料精心製作而成，持久耐用，從而創造出美學、強度、舒適性和卓越音質的完美平衡。

音質始終出類拔萃

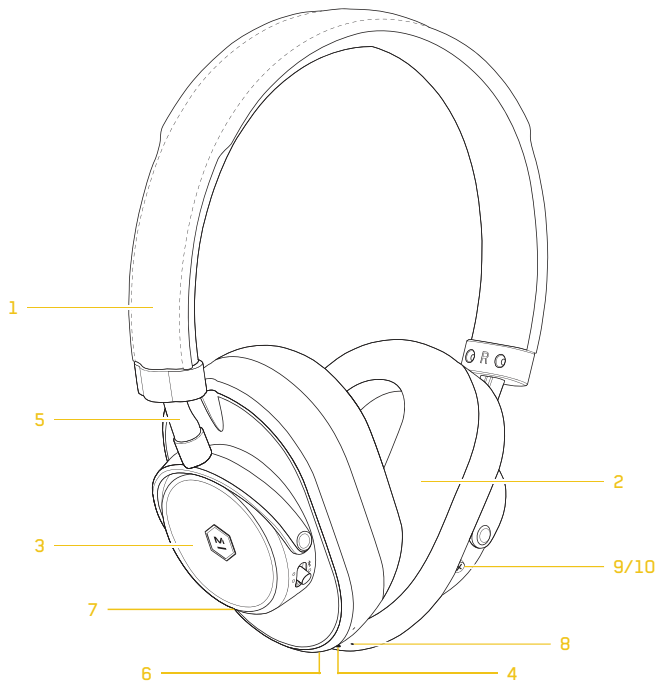

## 概述

1. 優質皮革頭帶  
頭帶內層採用小羊皮
2. 可更換的記憶棉  
耳塞套採用小羊皮
3. 鍛造加工鋁合金貫穿所有部件
4. 3.5mm 無源音訊輸入
5. 調整臂
6. USB-C 輸入
7. 主動降噪按鈕  
(詳見第 6 頁)
8. 雙麥克風
9. 通過您的 Google 助理隨時隨地獲得幫助。
10. 耳機控制  
(詳見第 4 頁)

## 規格

- 尺寸  
165mm x 190mm x 66mm
- 重量  
245g / 8.6oz
- 藍牙設定檔藍牙®  
Bluetooth® 4.2 附帶 AptX®

- 阻抗  
32 Ohms
- 驅動  
40mm 鈹  
高性能驅動器

## 自適應性、貼合、佩戴舒適



- 旋轉以舒適的方式環繞於頸部。

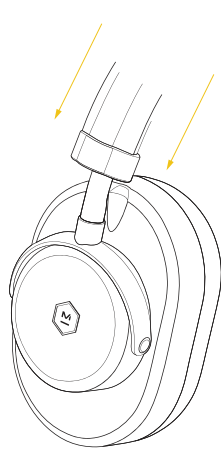

- 調整以找到最舒適的位置。

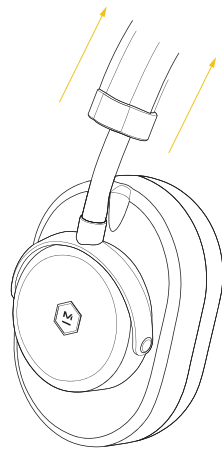

## 功能

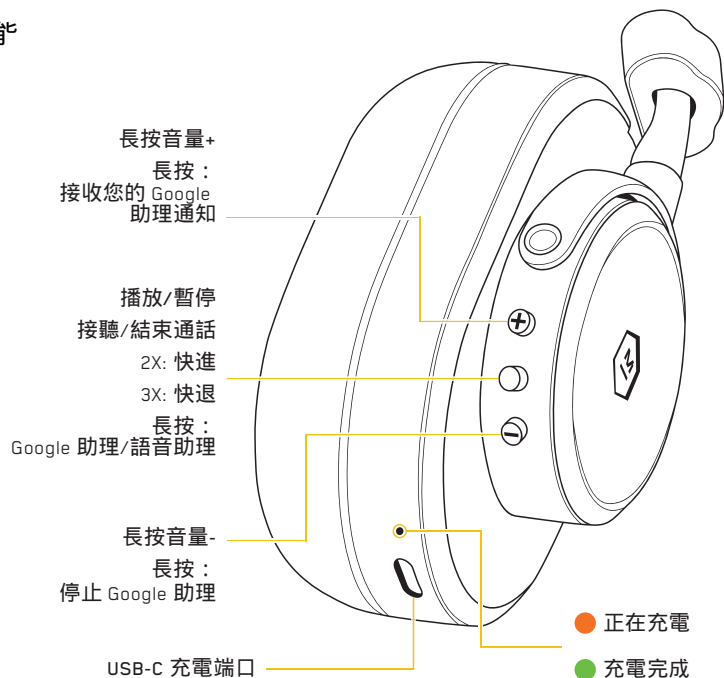
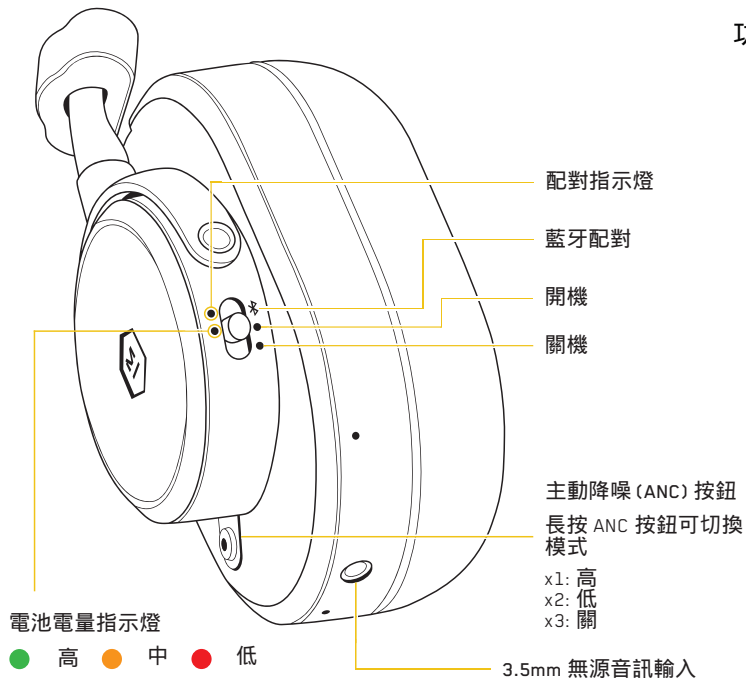

## 啓動

- 滑動到 ON 位置。  
啓動時顯示電池狀態（低/中/高）

## 充電

- 如需充電，插入 USB-C 連接器並連接到 USB-C 端口  
（或使用附帶的配接器的 USB-A 端口）

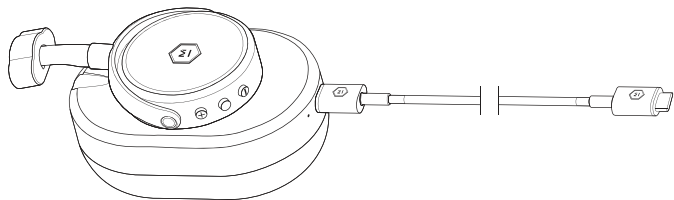

- 當連接 USB 充電纜線時，橙色常亮表示正在充電，  
綠色常亮表示已充滿電。



注意：充電時無法使用耳機

## 配對

### 第 1 步

在 ✱ 位置保持 2 秒或更長時間，當耳機處於配對模式時，指示燈將閃爍。  
松開手指。

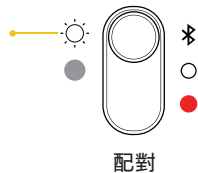

### 第 2 步

在您的音源裝置上訪問藍牙設置。找到 M&D MW65 並連接。常亮指示燈表示已連接。

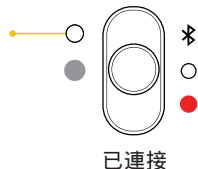

### 配對兩台或更多裝置

進入配對模式並連接到裝置 1。再次進入配對模式，裝置 1 將斷開連接。連接到裝置 2 並關閉耳機。啓動耳機，耳機將同時自動連接到裝置 1 和裝置 2 暫停其中一台裝置並從另一台裝置進行播放以交換耳機連接

## 無源音訊模式

- 將 3.5 mm 音訊插頭插入耳機插口以輸入無源音訊
- 電量耗盡時依然能播放音訊
- 無源音訊模式下將無法使用麥克風和按鈕



## 主動降噪 (ANC) 模式

MW65 獨有的兩種主動降噪 (ANC) 模式，可在任何環境中實現清晰、飽滿的音效。

高 - 飛機、城市街道等

低 - 噪音低或多風環境

關閉 - 無需降噪



長按 ANC 按鈕可切換模式



通過您的 Google 助理隨時隨地獲得幫助。您的 MW65 已針對 Google 助理進行了開箱即用的優化。

**ANDROID™ 裝置：**通過藍牙連接 MW65 後，您將收到開始安裝過程的通知。

**iOS 裝置：**確保您的 MW65 已連接到藍牙裝置。下載並打開 Google 助理應用，點選  圖標，然後按照屏幕上的說明進行操作。

**其他語音助理：**要使用裝置的本機語音助手，請按住 ANC + PLAY/PAUSE 按鈕 5 秒鐘以打開「免提模式」。重復此操作可切換回 Google 助理模式。



## 配件

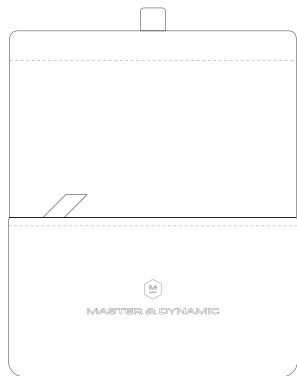

耳機收納袋

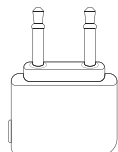

飛行配接器



USB 配接器



USB-C 充電纜線



1.25m 標準 3.5mm 至 3.5mm 充電纜線

## 更換耳塞套

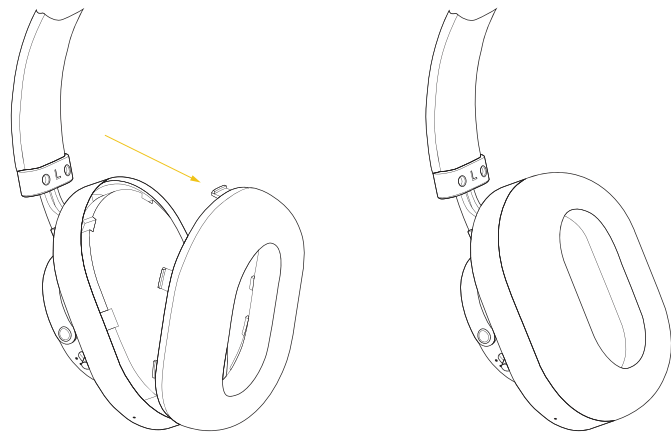

- 如何移除耳塞套：將耳塞墊從頂端輕輕拉下。揷鈕將松開。
- 如何重新固定耳塞套：將兩個扣件勾住耳罩底部的插槽中。將耳塞套輕輕地推到耳罩上，確保所有的揷鈕已扣緊。

## 維護 + 故障排除

用柔軟的濕布輕輕地清潔耳塞套和耳機。不要浸泡、淹沒或讓水分進入驅動器或充電口。如果耳塞套和充電纜線易損耗，可在以下網站進行購買：

[www.masterdynamic.com](http://www.masterdynamic.com)。

請勿從高處拋落產品、坐在產品上或讓產品暴露在有水、濕氣重或極端溫度環境下。

建議您在不使用時將耳機放回到收納盒中。為避免損壞，請勿將其他物品與耳機一起放在帆布收納盒中。注意：錯誤地旋轉或過度旋轉耳罩可能會損壞耳機。

溫度範圍：請在 -4°F-113°F (-20°C-45°C) 溫度範圍內操作和存放本產品。請在 41°F-104°F (5°C-40°C) 溫度範圍內對電池進行充電。

如果您在連接到特定裝置時遇到播放中斷，很有可能是裝置特有的兼容性導致的問題。若要解決此問題，請切換到免提模式並重新啟動耳機。這將優化多台裝置連接性能。

## 保固與支援

如需產品保固與支持，請造訪：

<https://support.masterdynamic.com/>

### 恢復出廠設置

長按主動降噪 (ANC) 按鈕 + 滑動藍牙® 配對開關到 位置，保持 5 秒鐘。LED 指示燈將以 4 倍速度閃爍紅色/白色。耳機將被重置。

### 耳機和裝置無法匹配：

1. 請確保耳機未連接到充電器。循環電源開關到「開」和「關」位置。
2. 在音源裝置上將藍牙®調至「關」，然後再調至「開」。
3. 關閉任何其他已和耳機配對的裝置上的藍牙®功能。
4. 滑動開關至 並按住直到白色指示燈閃爍。
5. 確保選中藍牙®裝置列表中的 M&D MW65。

已連接的藍牙®裝置沒聲音或音質差：

將裝置靠近耳機，耳機和聲源之間的物體會阻擋信號。嘗試其他音樂應用程序或嘗試其他曲目。嘗試不同的音訊裝置。

## 噪音性聽力損失的預防

噪音性聽力損失 (NIHL: NOISE INDUCED HEARING LOSS) 是由一次性或連續暴露在超高分貝 (dB) 等級下而產生的可預防的症狀。這種對敏感的內耳結構造成的損傷不可逆，且所有年齡段的人都有可能受到影響。耳部損傷可能發生在單獨的事件中或長期緩慢發生。一次性暴露在 110 分貝或持續暴露在 85 分貝以上的嘈雜環境下可導致聽力損傷。NIHL 指標包括聽力損失和耳鳴、時常感覺蜂鳴、嗡嗡聲或轟鳴聲的症狀。NIDCD (美國國家耳聾和其他傳播障礙研究所) 提供了一條簡單的經驗法則：避免暴露在「太吵、太近或太長」的聲音環境下。以下是日常生活中會遇見的聲音級別的部分常用參考數據：冰箱制冷 (45 分貝)、正常交談 (60 分貝)、城市交通 (85 分貝)、摩托車 (95 分貝)、音量最大時的 MP3 播放器 (105 分貝)、鳴笛 (120 分貝)、火警 (150 分貝)。

Google和Android 均為Google LLC的商標。”



MASTER & DYNAMIC

---

## 用户手册 - MW65主动降噪无线头戴式耳机

---

Master & Dynamic 是一家总部位于纽约，对制造技术先进的音频设备有着高度热情的音响公司。我们的产品具有现代而又永恒的设计风格，只选用最好的材料精心制作而成，持久耐用，从而创造出美学、强度、舒适性和卓越音质的完美平衡。



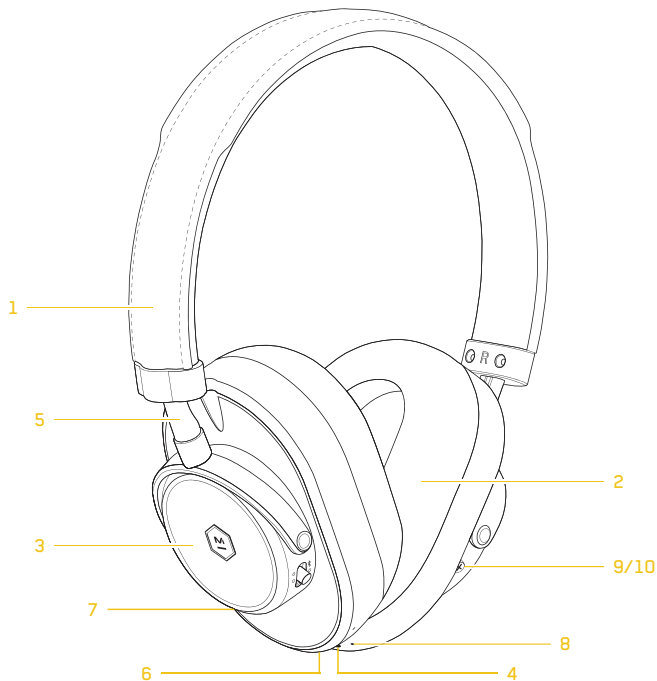

音质始终出类拔萃



## 概述

1. 优质皮革耳机带内层采用小羊皮
2. 可更换的记忆棉耳塞套采用小羊皮
3. 锻造铝合金部件
4. 3.5mm 无源音频输入
5. 调整臂
6. USB-C 输入
7. 主动降噪 (ANC) 按 (详见第 6 页)
8. 双麦克风
9. 通过您的 Google 智能助手随时随地获得帮助。
10. 耳机控制 (详见第 4 页)

## 规格

-  **尺寸**  
165mm x 190mm x 66mm
-  **阻抗**  
32 Ohms
-  **重量**  
245g / 8.6oz
-  **驱动**  
40mm 高性能驱动器
-  **蓝牙配置文件**  
蓝牙® 4.2 附带 AptX®

## 自适应性、贴合、佩戴舒适



- 旋转以舒适的方式环绕于颈部。

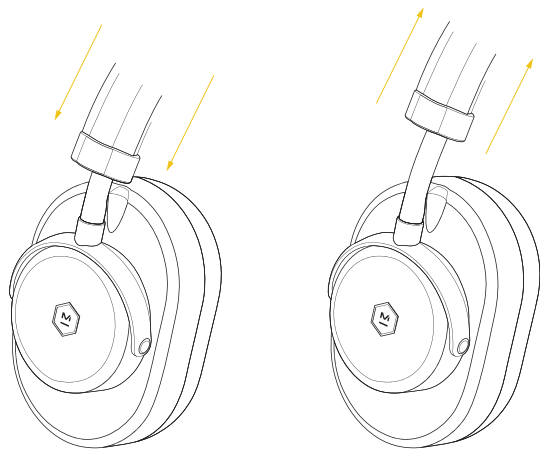

- 调整以找到最舒适的位置。

## 功能

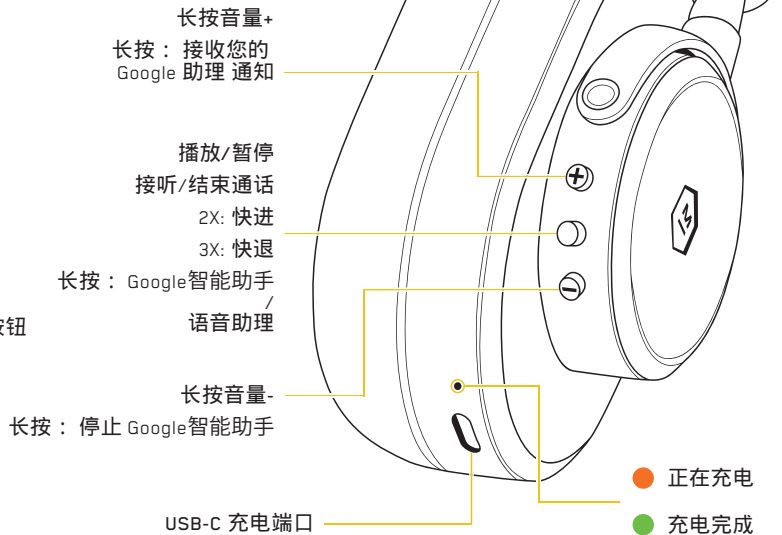
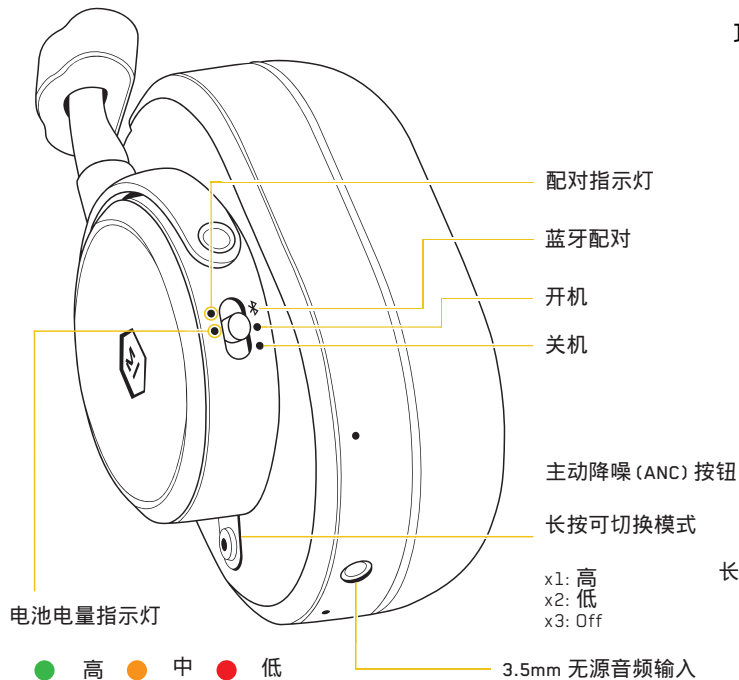



## 启动

- 滑到开启的位置。  
启动时会显示电池状态。(低/中/高)

## 充电

- 如需充电，插入 USB-C 连接器并连接到 USB-C 端口  
(或使用附带的适配器的 USB-A 端口)

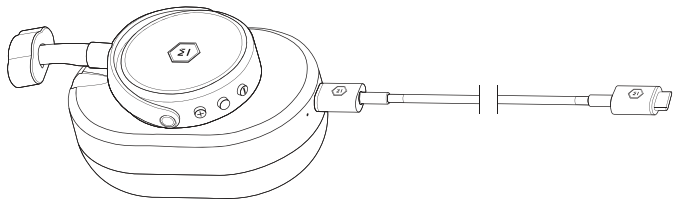

- 当连接 USB 充电线时，橙色常亮表示正在充电，绿色常亮表示已充满电。



注意：充电时无法使用耳机

## 配对

### 第 1 步

按著蓝牙的按钮2秒或更长时间，当耳机处于配对模式时，白光会闪烁。放开。

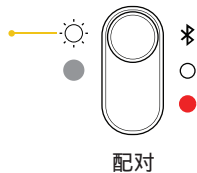

### 第 2 步

至来源设备上的蓝牙设置。找到 MW50 并连接。稳定的指示灯表示您已连接。

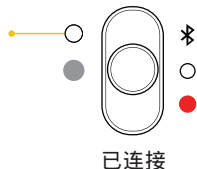

### 配对两台或更多设备

进入配对模式并连接到设备 1。再次进入配对模式，设备 1 将断开连接。连接到设备 2 并关闭耳机。启动耳机，耳机将同时自动连接到设备 1 和设备 2。暂停其中一台设备并从另一台设备进行播放以交换耳机连接。

## 无源音频模式

- 将 3.5 mm 音频插头插入耳机插口以输入无源音频
- 电量耗尽时依然能够播放音频
- 无源音频模式下将无法使用麦克风和按钮

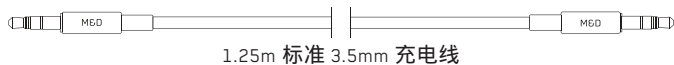

## 主动降噪 (ANC) 模式

MW65 独有的两种主动降噪 (ANC) 模式，可在任何环境中实现清晰、饱满的音效。

高 - 飞机、城市街道等

低 - 噪音低或多风环境

关闭 - 无需降噪



长按 ANC 按钮可切换模式



通过您的 Google 智能助手随时随地获得帮助。您的 MW65 已针对 Google 助理进行了开箱即用的优化。

ANDROID™ 设备：通过蓝牙连接 MW65 后，您将收到开始安装过程的通知。

iOS 设备：确保您的 MW65 已连接到蓝牙设备。下载并打开 Google 助理应用，点击图标，然后按照屏幕上的说明进行操作。

其他语音助理：要使用设备的本机语音助手，请按住 ANC + PLAY/PAUSE 按钮 5 秒钟以打开“免提模式”。

## 配件

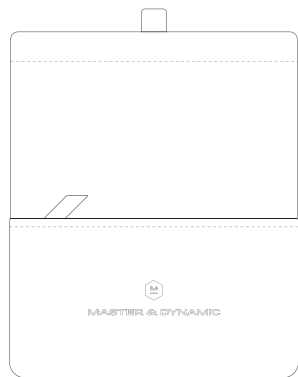

耳机收纳袋

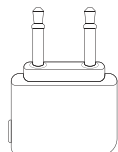

飞行适配器



USB 适配器



USB-C 充电线



1.25m 标准 3.5mm 至 3.5mm 充电线

## 更换耳塞套

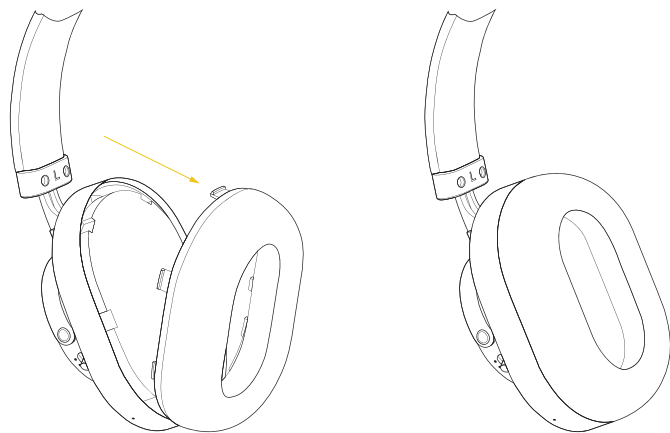

- 如何移除耳塞套：将耳塞垫从顶端轻轻拉下。掀钮将松开。
- 如何重新固定耳塞套：将两个扣件勾住耳罩底部的插槽中。将耳塞套轻轻地推到耳罩上，确保所有的掀钮已扣紧。

## 维护 + 故障排除

用柔软的湿布轻轻地清洁耳塞套和耳机。不要浸泡、淹没或让水分进入驱动器或充电口。如果耳塞套和充电线易损耗，可在以下网站进行购买：

[www.masterdynamic.com](http://www.masterdynamic.com)。

请勿从高处抛落产品、坐在产品上或让产品暴露在有水、湿气重或极端温度环境下。

建议您在不用时将耳机放回到收纳盒中。为避免损坏，请勿将其他物品与耳机一起放在帆布收纳盒中。

注意：错误地旋转或过度旋转耳罩可能会<sup>(13)(14)</sup>损坏耳机。

温度范围：请在 -4°F-113°F (-20°C-45°C) 温度范围内操作和存放本产品。请在 41°F-104°F (5°C-40°C) 温度范围内对电池进行充电。

如果您在连接到特定设备时遇到播放中断，很有可能是设备特有的兼容性问题。若要解决此问题，请切换到免提模式并重新启动耳机。这将优化多台设备连接性能。

## 质保和支持

有关产品质保和支持，请访问：

<https://support.masterdynamic.com/>

恢复出厂设置

长按主动降噪 (ANC) 按钮 + 滑动蓝牙配对开关到 位置，保持 5 秒钟。LED 指示灯将以 4 倍速度闪烁红色/白色。

耳机和设备无法匹配：

1. 请确保耳机未连接到充电器。循环电源开关到“开”和“关”位置。
2. 在音源设备上将蓝牙®调至“关”，然后再调至“开”。
3. 关闭任何其他已与耳机配对的设备上的蓝牙®功能。
4. 滑动开关至 并按住直到白色指示灯闪烁。
5. 确保选中蓝牙®设备列表中的 M&D MW65。

已连接的蓝牙®设备没声音或音质差

将设备靠近耳机，耳机和声源之间的物体会阻挡信号。尝试其他音乐应用程序或尝试其他曲目。尝试不同的音频设备。

## 噪音性听力损失的预防

噪音性听力损失 (NIHL: NOISE INDUCED HEARING LOSS) 是由一次性或连续暴露在超高分贝(dB) 等级下而产生的可预防的症状。这种对敏感的内耳结构造成的损伤不可逆, 且所有年龄段的人都有可能受到影响。耳部损伤可能发生在单独的事件中或长期缓慢发生。一次性暴露在 110 分贝或持续暴露在 85 分贝以上的嘈杂环境下可导致听力损伤。NIHL 指标包括听力损失和耳鸣、时常感觉蜂鸣、嗡嗡声或轰鸣声的症状。NIDCD (美国国家耳聋和其他传播障碍研究所) 提供了一条简单的经验法则: 避免暴露在“太吵、太近或太长”的声音环境下。以下是日常生活中会遇见的声音级别的部分常用参考数据: 冰箱制冷 (45 分贝)、正常交谈 (60 分贝)、城市交通 (85 分贝)、摩托车 (95 分贝)、音量最大时的 MP3 播放器 (105 分贝)、鸣笛 (120 分贝)、火警 (150 分贝)。

Google和 Android 均为Google LLC 的商标。